



SANUS®

THANK YOU FOR CHOOSING **SANUS**
VIELEN DANK, DASS SIE **SANUS** GEWÄHLT HABEN
MERCİ D'AVOİR CHOISI **SANUS**
GRACIAS POR ELEGIR **SANUS**

VML5 Instruction Manual

Texto en español, página 22

Svensk text på sidan 30

Deutscher Text Seiten 24

Русский текст: стр. 31

Texte français page 26

中文文本, 第34页

Nederlandse tekst op pagina 28

日本 のテキスト、36 ペジ

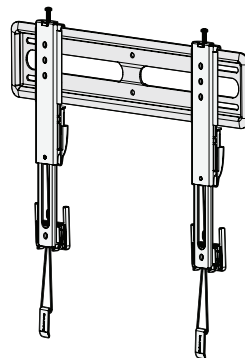

VML5

We'll Make It Stress-Free

If you have any questions along the way,
just give us a call.

1-800-359-5520 (UK: 0800-056-2853)

We're ready to help!

Wir helfen Ihnen für

eine problemlose Montage

Falls Sie bei der Montage Fragen haben sollten,
rufen Sie uns an.

1-800-359-5520 (Großbritannien: 0800-056-2853)

Wir helfen Ihnen gerne!

Nous ferons en sorte que tout soit simple pour vous

Si vous avez des questions pendant l'installation,
appelez-nous.

1-800-359-5520 (États-Unis) (RU : 0800-056-2853)

Nous sommes là pour vous aider !

Sin estrés

Si más adelante tiene preguntas,
llámenos.

1-800-359-5520 (Reino Unido: 0800-056-2853)

¡Estamos a su disposición!

IMPORTANT SAFETY INSTRUCTIONS – SAVE THESE INSTRUCTIONS – PLEASE READ ENTIRE MANUAL PRIOR TO USE

Before getting started, let's make sure this mount is perfect for you!

1 Does your TV weigh *more than 34 kg (75 lb) including accessories?*



No – Perfect!

Yes – This mount is NOT compatible. Visit MountFinder.Sanus.com or call 1-800-359-5520 (UK: 0800-056-2853) to find a compatible mount.

2 What is your wall made of?

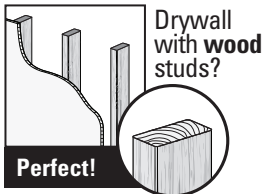

Drywall with **wood studs?**

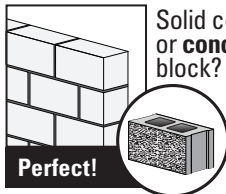

Solid concrete or **concrete block?**

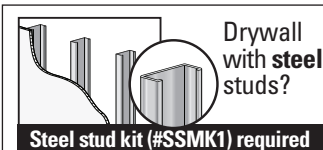

Drywall with **steel studs?**



Unsure?

Call Customer Service: 1-800-359-5520 (UK: 0800-056-2853)

3 Do you have all the tools needed?

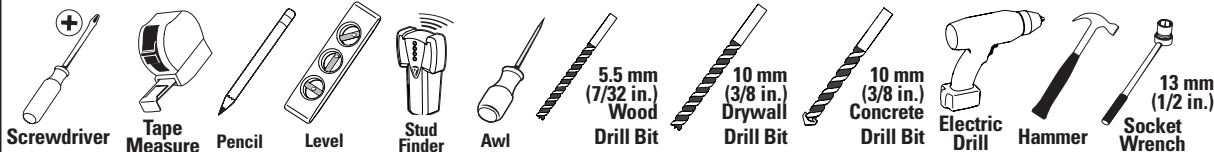

4 Ready to begin?

Please read through these instructions completely to be sure you're comfortable with this easy install process. Also check your TV owner's manual to see if there are any special requirements for mounting your TV.

If you do not understand these instructions or have doubts about the safety of the installation, assembly or use of this product, contact Customer Service at 1-800-359-5520 (UK: 0800-056-2853).

⚠ CAUTION: Avoid potential personal injuries and property damage!

- This product includes directions and hardware for use with wood stud, solid concrete and concrete block walls – DO NOT install into drywall alone. For information on how to use this product with steel stud walls contact Customer Service and ask about the SSMK1 steel stud mounting kit.
- The wall must be capable of supporting five times the weight of the TV and mount combined.
- Do not use this product for any purpose not explicitly specified by manufacturer.
- Manufacturer is not responsible for damage or injury caused by incorrect assembly or use.

STEP 1 Attach Brackets to TV

Parts and Hardware for STEP 1

⚠ WARNING: This product contains small items that could be a choking hazard if swallowed.

Before starting assembly, verify all parts are included and undamaged. If any parts are missing or damaged, do not return the damaged item to your dealer; contact Customer Service. Never use damaged parts!

📄 NOTE: Not all hardware included will be used.

TV Brackets

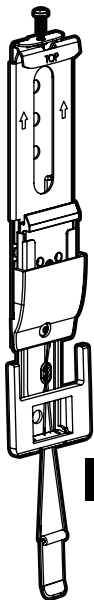

01 x2

TV Screws



M6 x 25mm

02 x4

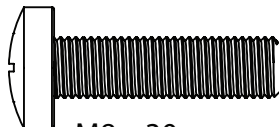

M8 x 30mm

04 x4

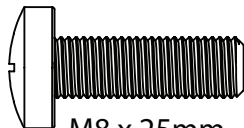

M8 x 25mm

03 x4

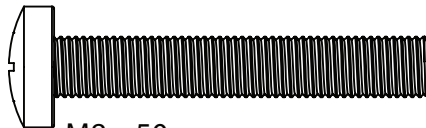

M8 x 50mm

05 x4

TV Washers

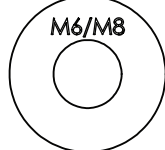

06 x4

Spacers

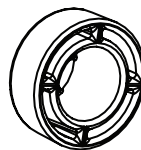

07 x4

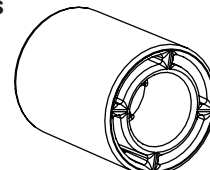

08 x4

1-1 Select TV Screws

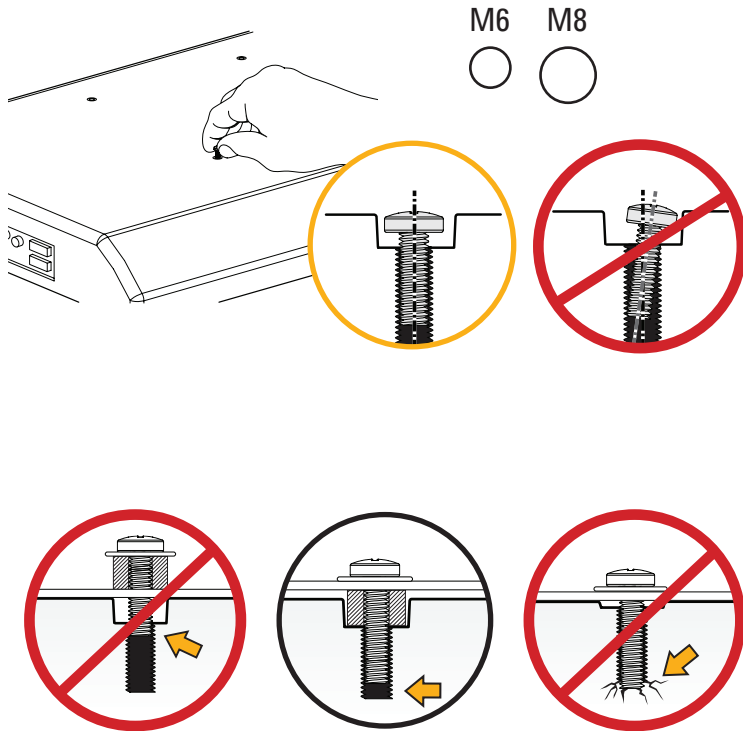

1-2 Spacers

 If your TV included inset spacers or wall mount adapters, see Troubleshooting on PAGE 21.

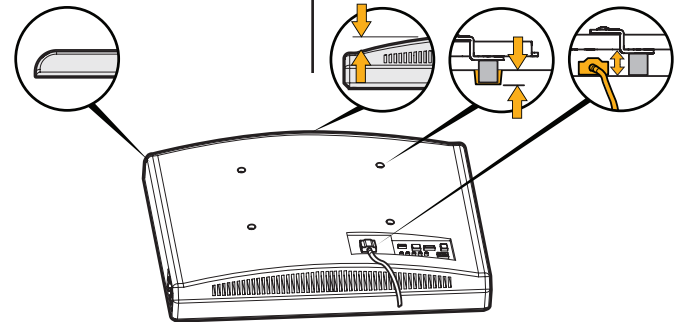
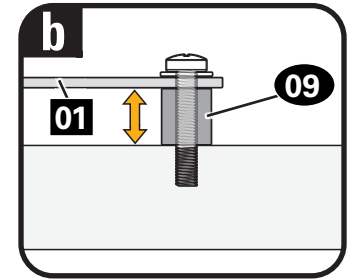
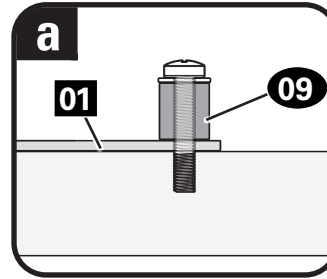
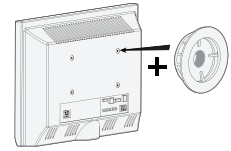

1-3 Attach TV Brackets

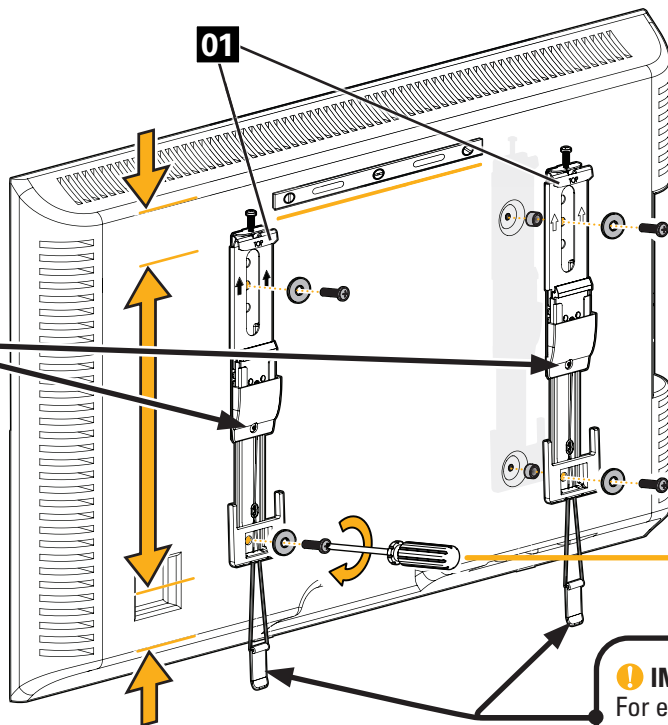
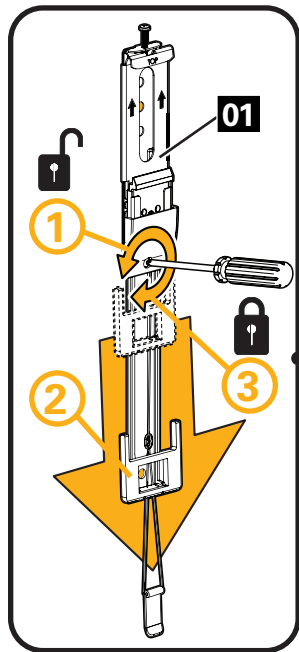

a Spacer, screw and washer

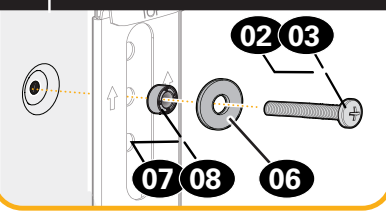

b Spacer, screw and washer

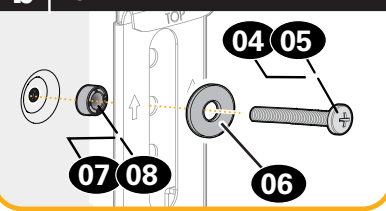

! IMPORTANT:
For ease of
access,
straps
should be level
with the bottom
of the TV.

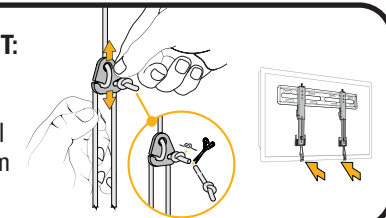

STEP 2 Attach Wall Plate to Wall

 For wood stud installations (Double Stud), follow STEP 2A on PAGE 8

 For wood stud installations (Single Stud), follow STEP 2B on PAGE 11

 For concrete installations, follow STEP 2C on PAGE 14

Parts and Hardware for STEP 2

⚠ WARNING: This product contains small items that could be a choking hazard if swallowed. Before starting assembly, verify all parts are included and undamaged. If any parts are missing or damaged, do not return the damaged item to your dealer; contact Customer Service. Never use damaged parts!

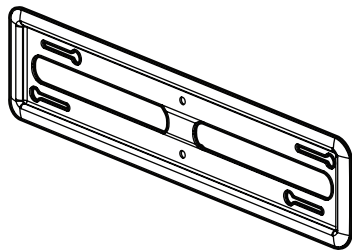

Wall Plate
10 x1

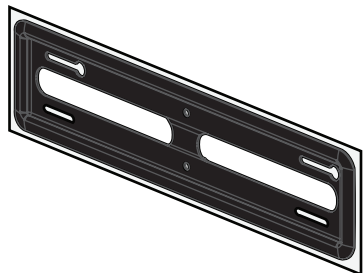

Wall Plate
Template
09 x1

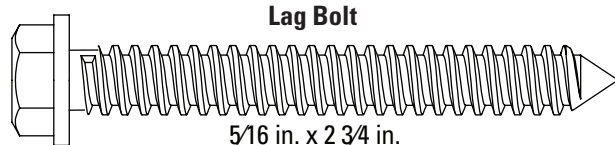

Lag Bolt

5/16 in. x 2 3/4 in.

11 x4

For Concrete Installations ONLY

⚠ CAUTION: Do not use in drywall or wood
Concrete
Anchor

12 x4



UX10 x 60R

STEP 2A

Wood Stud Option (Double Stud Install)

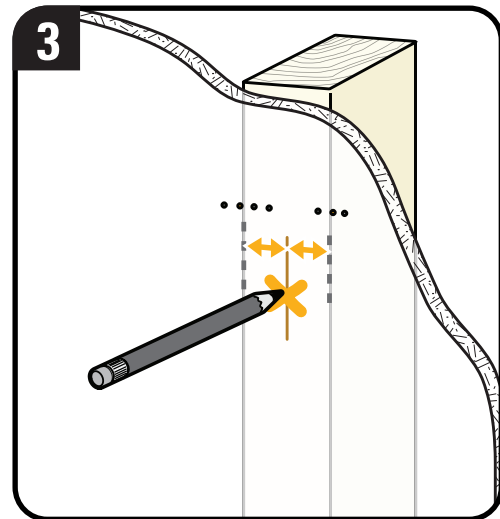
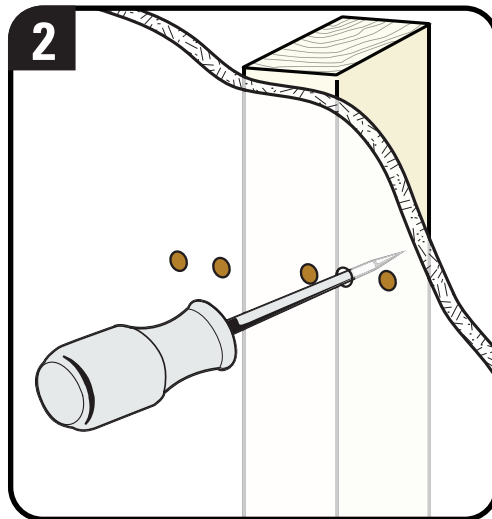
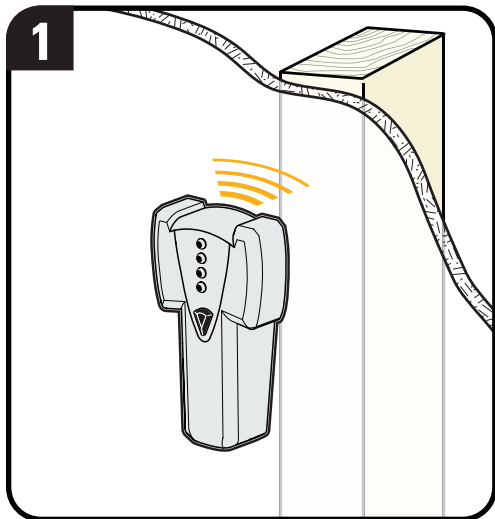
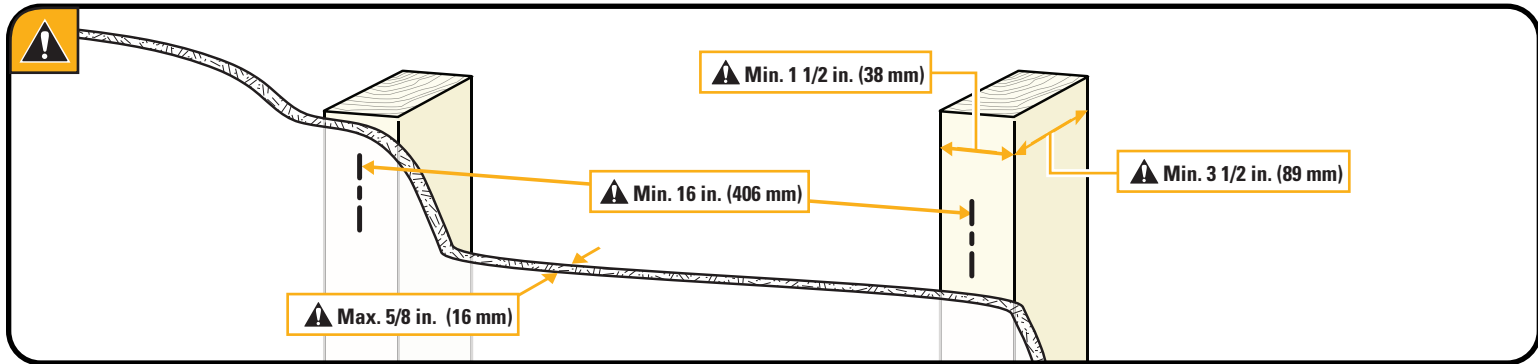

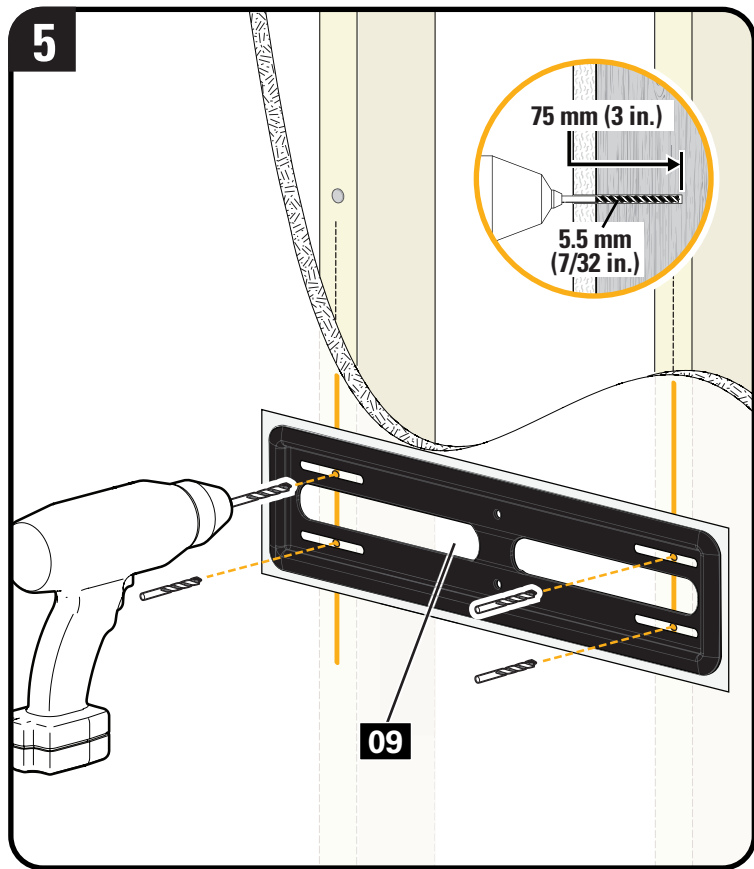
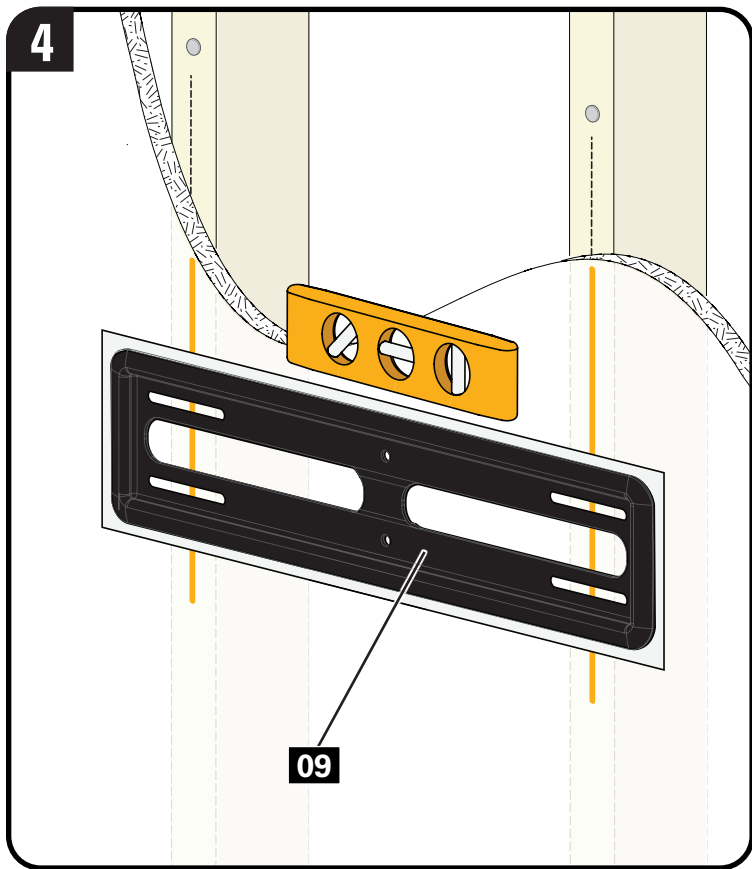

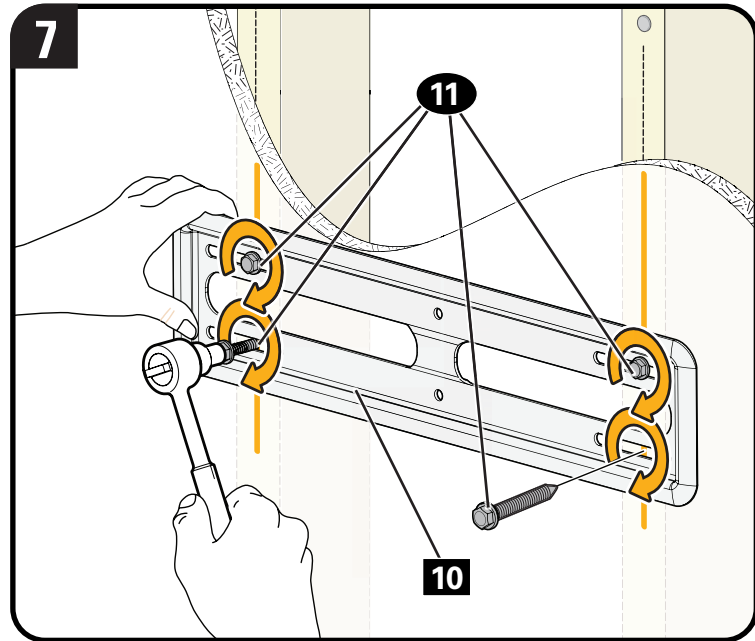
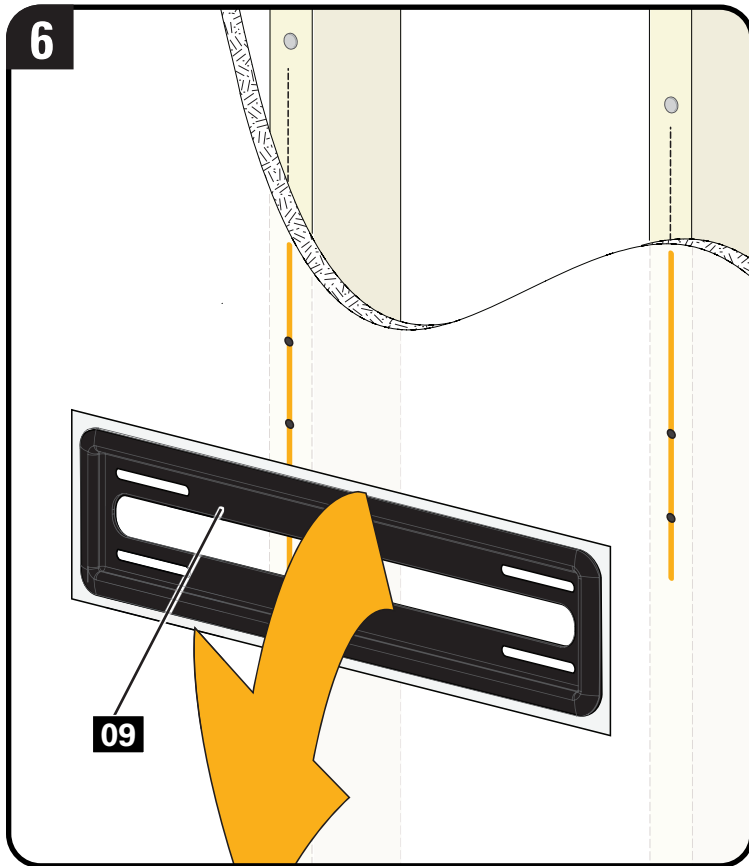

⚠ CAUTION: Avoid potential personal injury or property damage! All four lag bolts **11** MUST BE firmly tightened to prevent unwanted movement of the wall plate **10**. Ensure the wall plate is securely fastened to the wall before continuing on to the next step.

Go to STEP 3 on PAGE 17.

STEP 2B

Wood Stud Option (Single Stud Install)

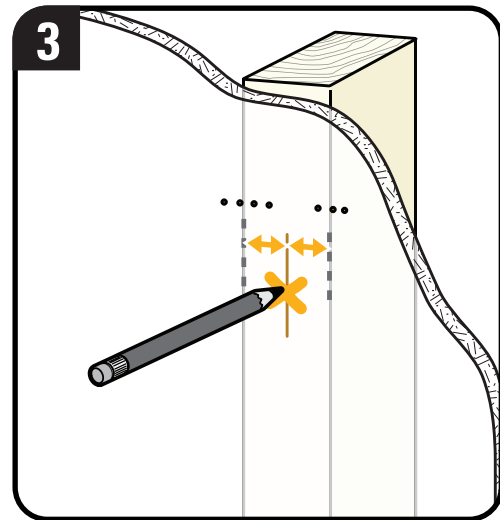
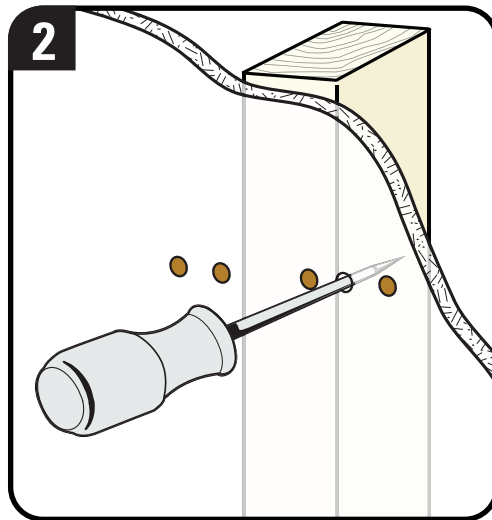
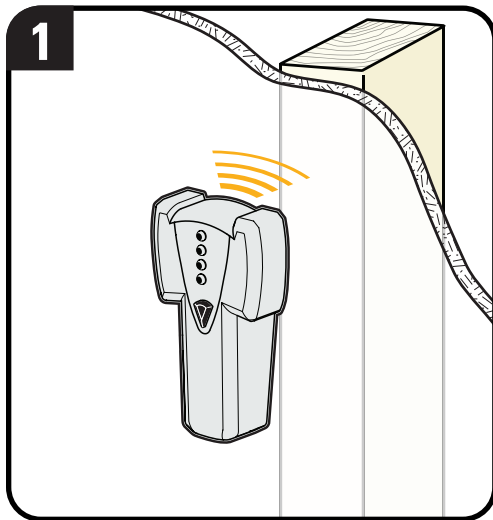
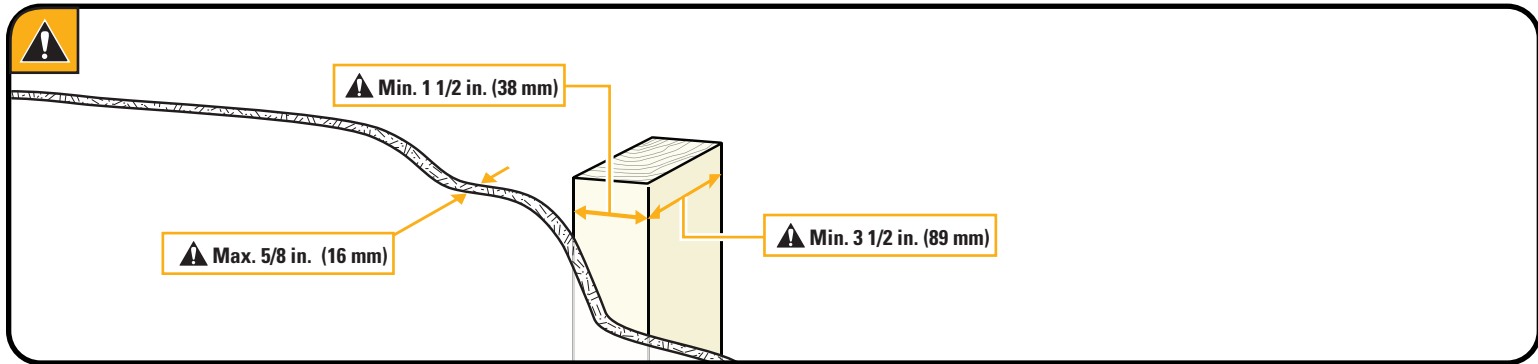

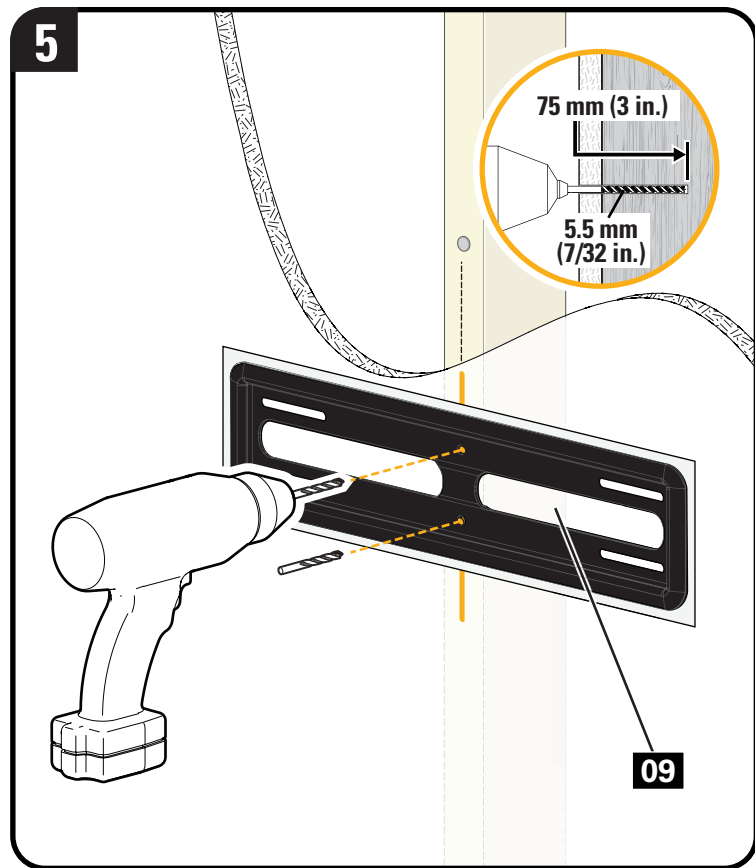
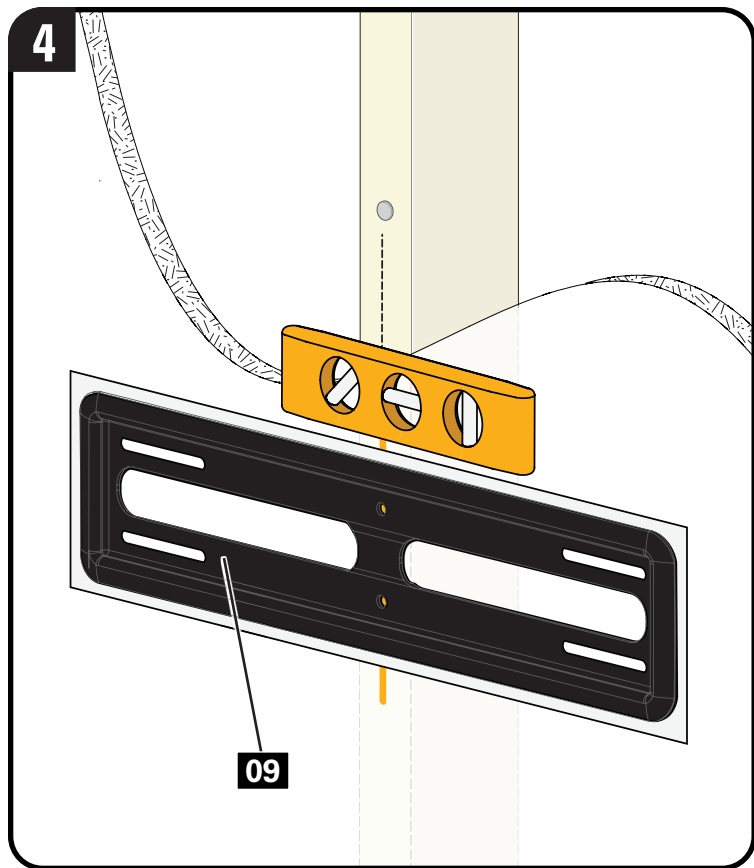

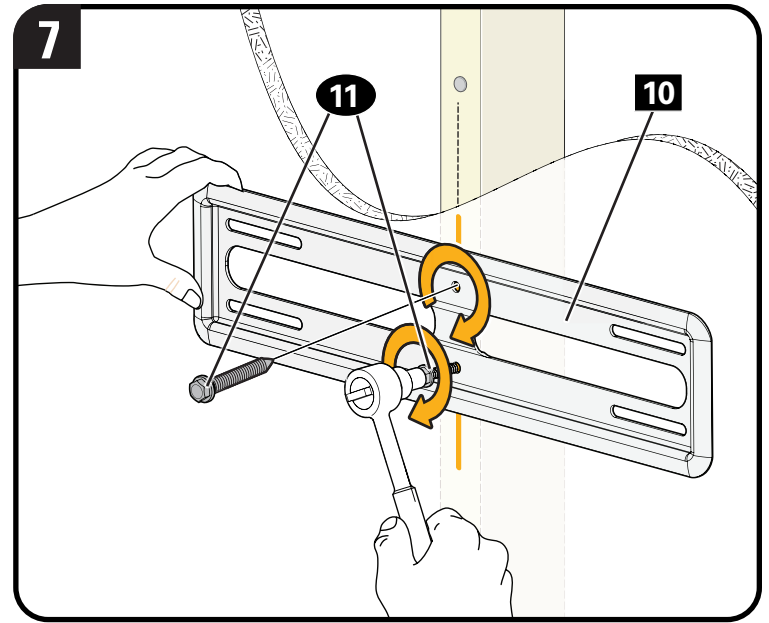
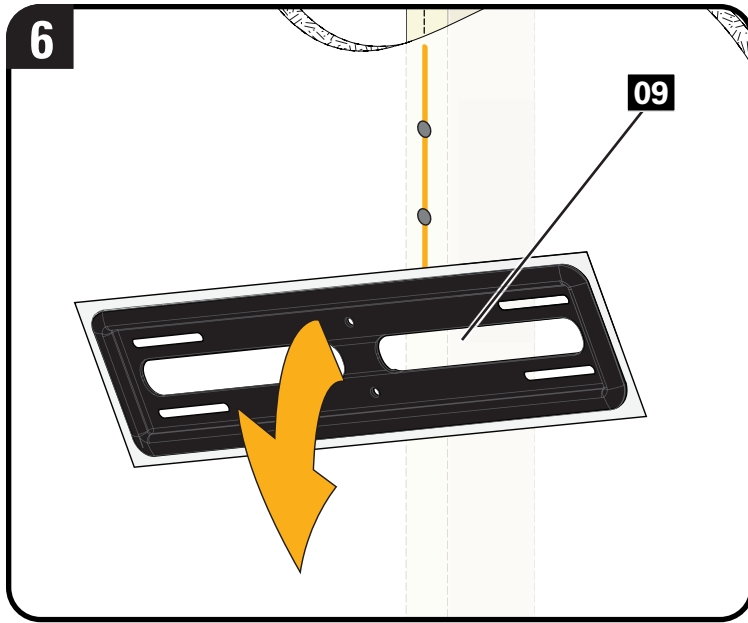

⚠ CAUTION: Avoid potential personal injury or property damage! The middle two lag bolts **11** **MUST** be installed into a wood stud – this product was not designed to be used in drywall alone.

⚠ CAUTION: Avoid potential personal injury or property damage! Both lag bolts **11** **MUST BE** firmly tightened to prevent unwanted movement of the wall plate **10**. Ensure the wall plate is securely fastened to the wall before continuing on to the next step.

Go to STEP 3 on PAGE 16.

STEP 2C

Solid Concrete or Concrete Block Option

⚠ CAUTION: Avoid potential personal injuries and property damage! Mount the wall plate **10** directly onto the concrete surface.

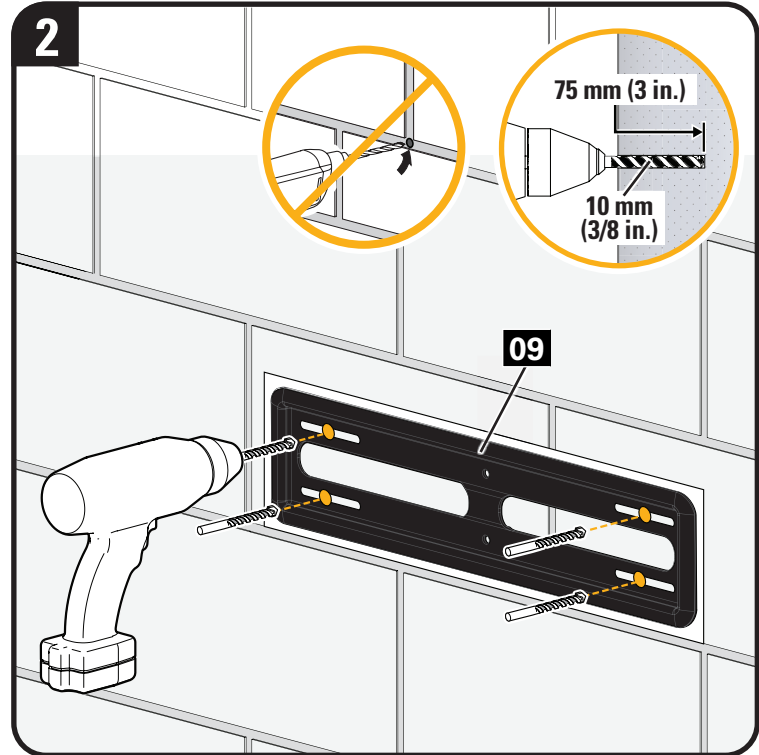
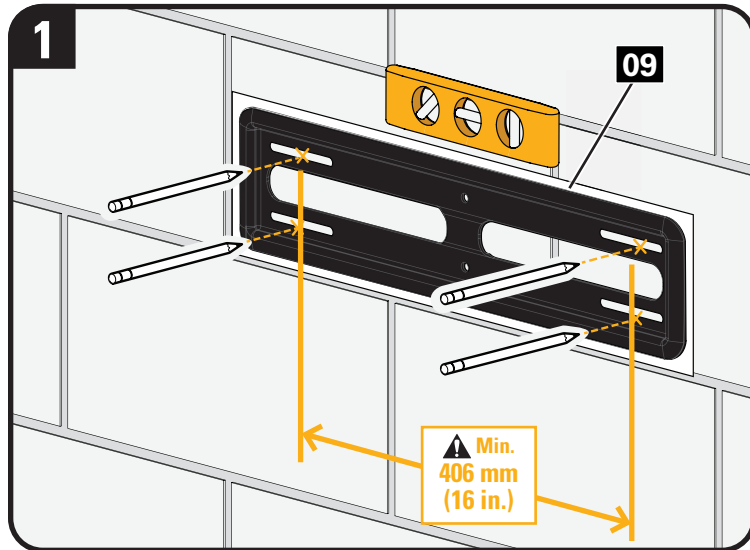
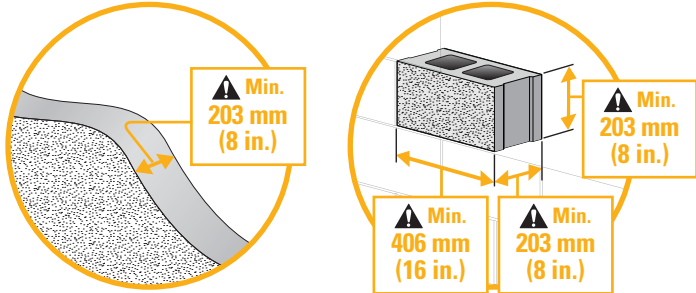

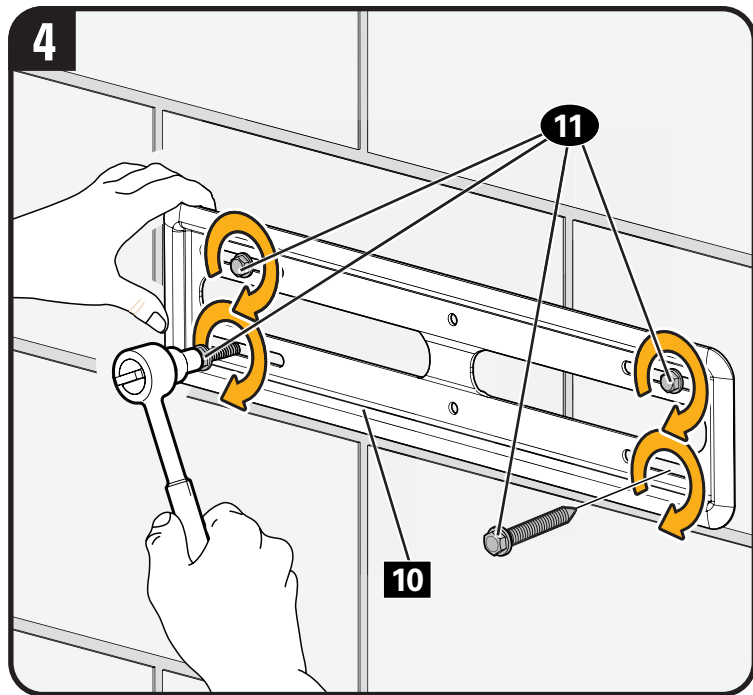
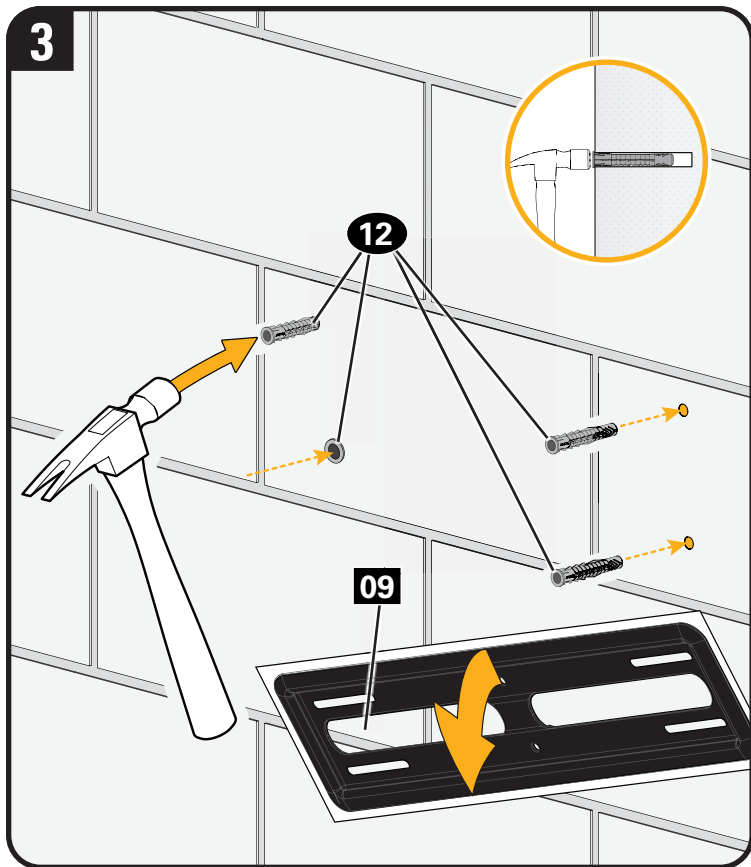

⚠ CAUTION: Avoid potential personal injury or property damage! All four lag bolts **11** MUST BE firmly tightened to prevent unwanted movement of the wall plate **10**. Ensure the wall plate is securely fastened to the wall before continuing on to the next step.

STEP 3 Attach TV to Wall Plate

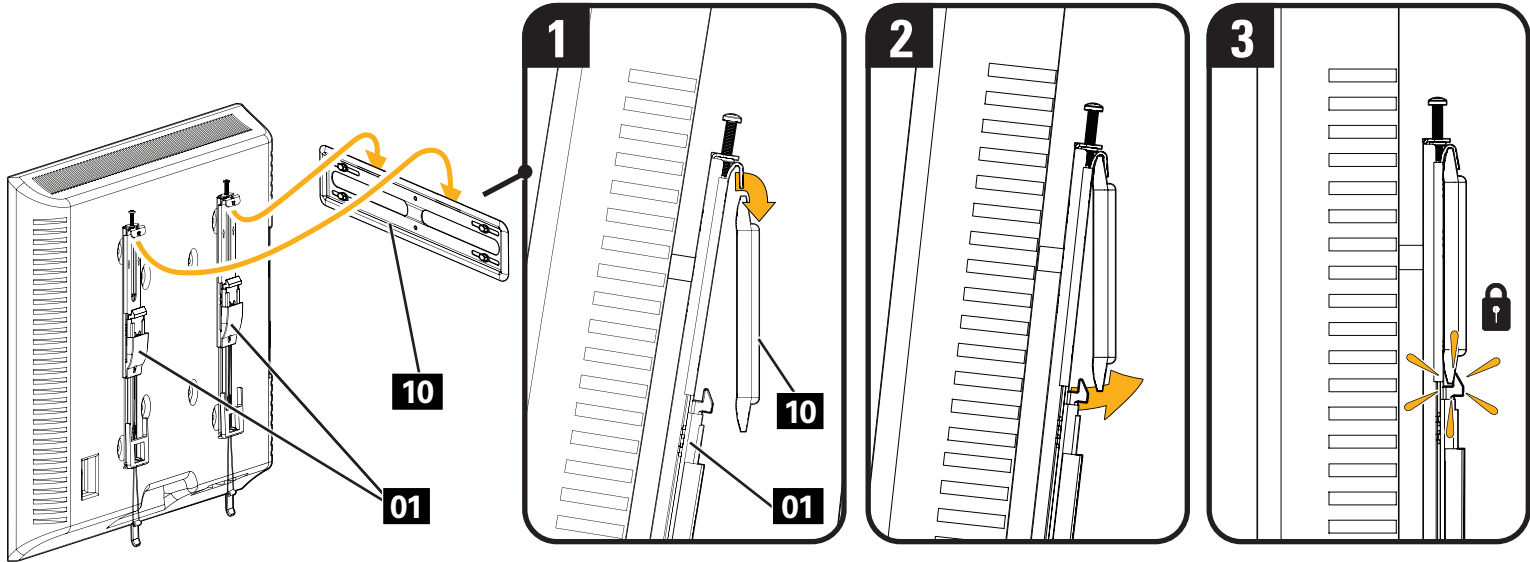

⚠ CAUTION: Avoid potential personal injury or property damage! Always make sure your TV brackets **01** are in the locked position so the TV is securely fastened to the wall plate **10**.

Manage Cables

⚠ CAUTION: To prevent breaking the locking latch: always pull and hold the release cords **(R)** down while pulling the TV away from the wall.

⚠ CAUTION: TV is not secured to the wall when it is in the kick stand position. Assistance is recommended for this step.

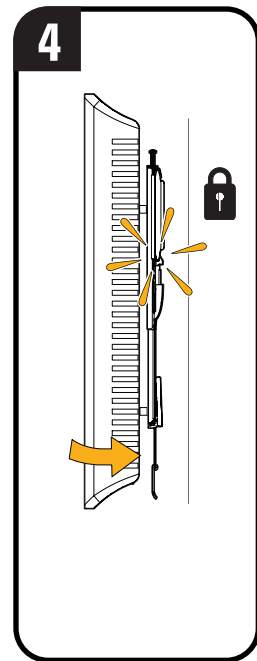
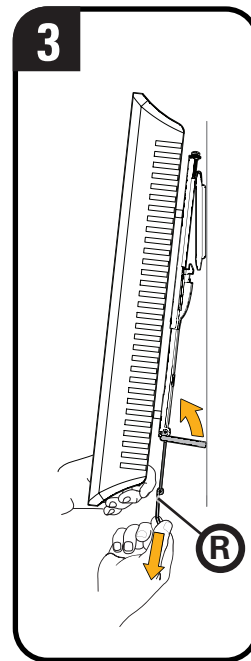
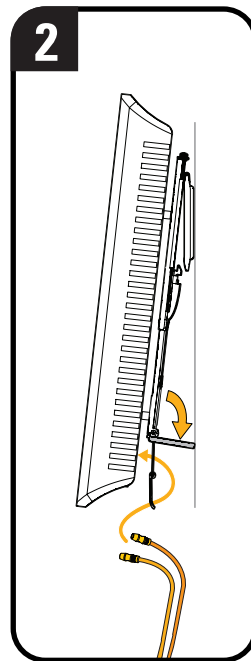
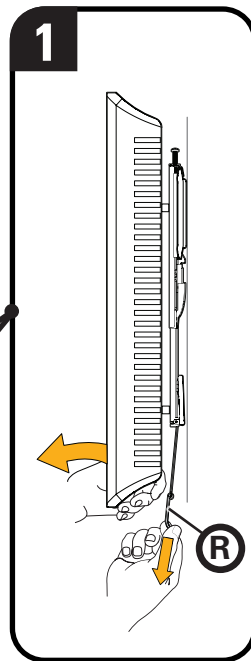
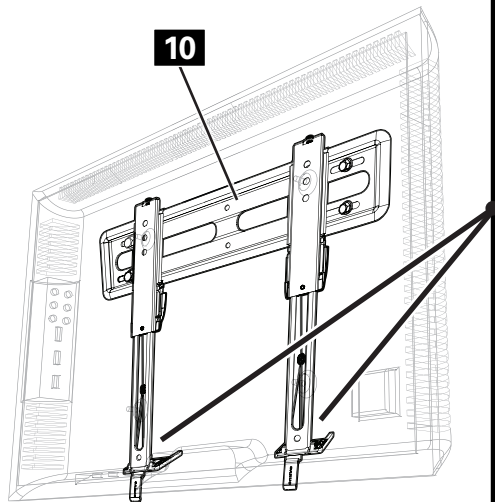

Adjustments

LEVEL

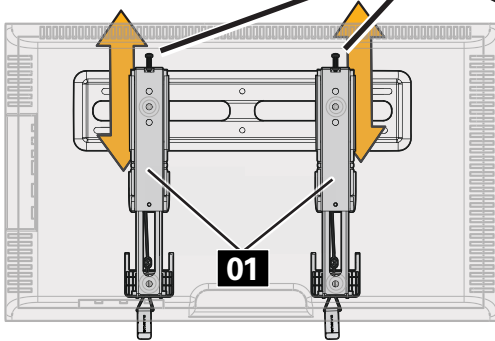
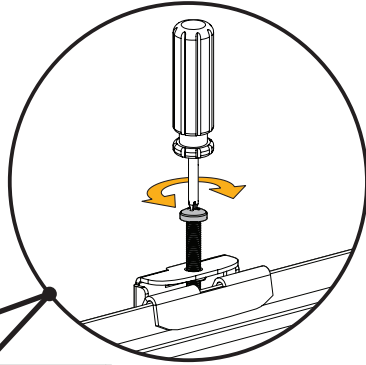
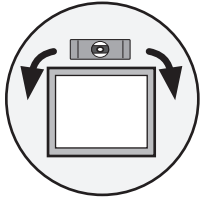

TV LATERAL SHIFT

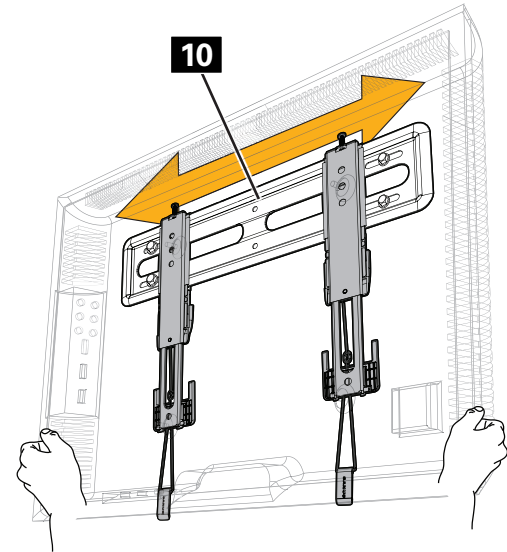
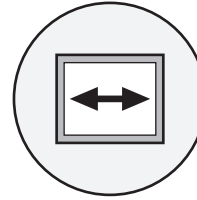

REMOVING THE TV



⚠ CAUTION: To prevent breaking the locking latch: always pull and hold the release cords **(R)** down while pulling the TV away from the wall.

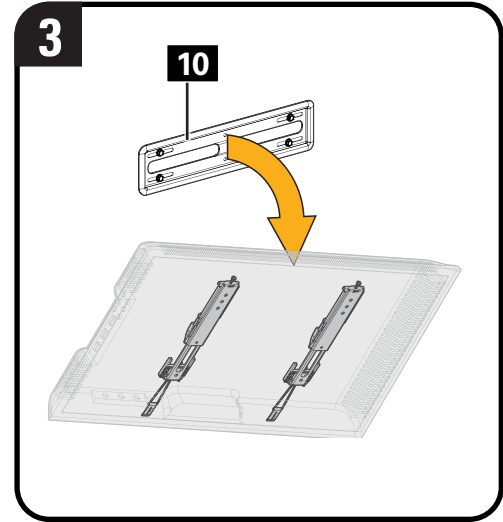
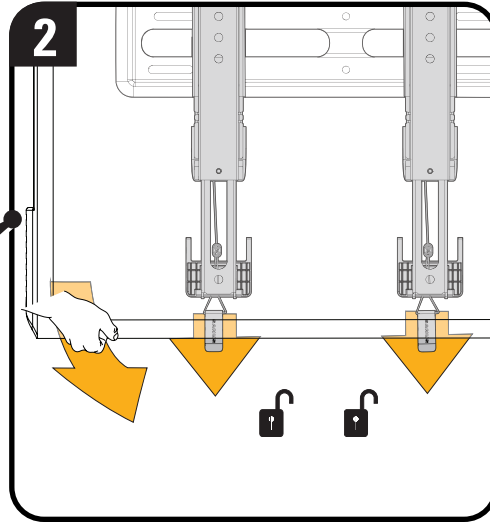
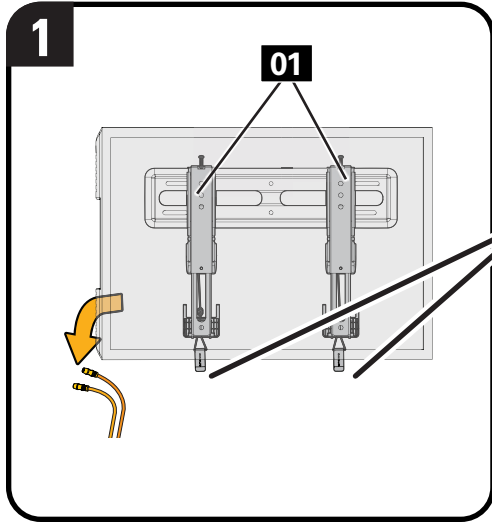

Dimensions

TV INTERFACE

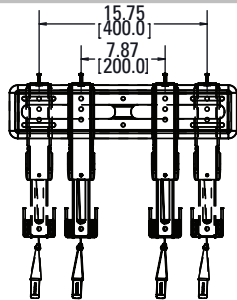

in.
[mm]

3-D

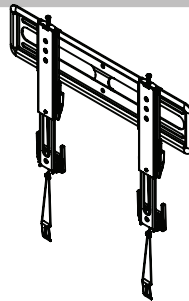

WALL PLATE

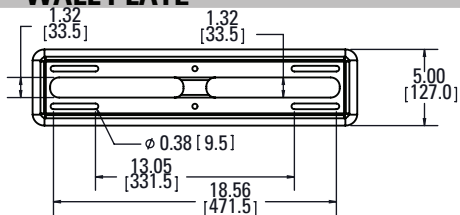

TOP VIEW - EXTENDED



SIDE VIEW - EXTENDED



FULLY ASSEMBLED MOUNT

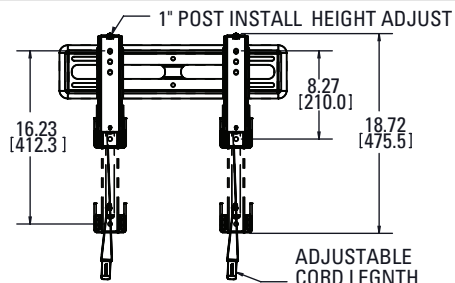

TOP VIEW - RETRACTED



SIDE VIEW - RETRACTED

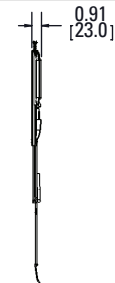

TV supplied spacers

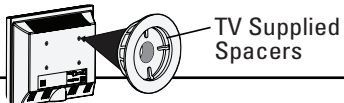

TV Supplied Spacers

TV Supplied Spacer | Espaciador suministrado con el televisor | Entretoise fournie avec le téléviseur | Mit dem Fernseher mitgelieferter Abstandhalter
 Bij tv geleverde afstandhouder | TV:ns medföljande distansbrickor | Комплектная втулка | 电视随附的垫片 | テレビに含まれるスペーサ

a: Use your TV supplied spacer for flat back TVs (AND you want your TV closer to the wall).

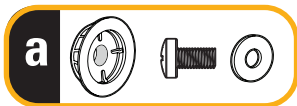
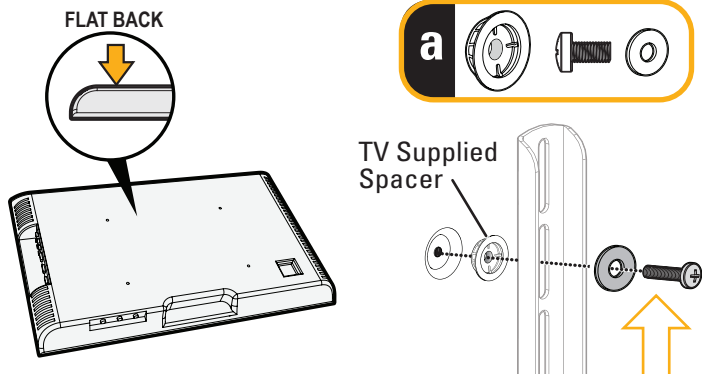

b: Use your TV supplied spacer and spacer **07** or **08** for:

- Round (irregular) back TVs
- Extra space needed for cables

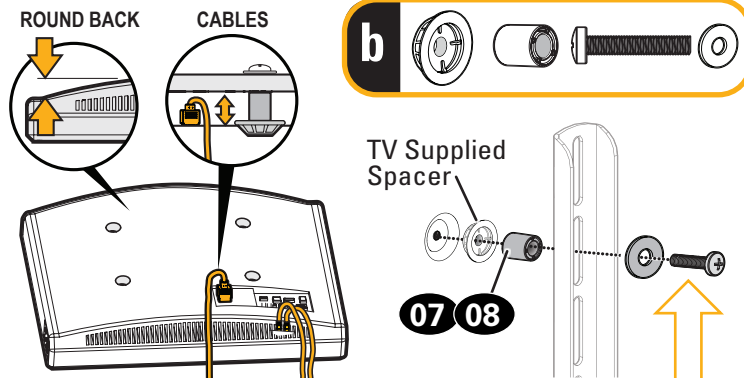

⚠ CAUTION: Avoid potential injury or property damage!
 Use the correct screw length for adequate thread engagement.

- Too short will not hold the TV.
- Too long will damage the TV.

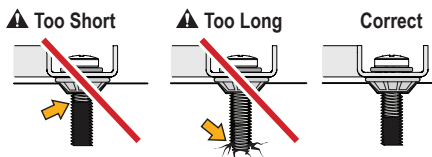

⚠ CAUTION: Avoid potential injury or property damage!
 Use the correct screw length for adequate thread engagement.

- Too short will not hold the TV.
- Too long will damage the TV.

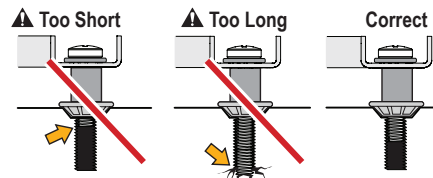

Antes de comenzar, asegúrennos de que este soporte sea perfecto para usted.

1 ¿Su televisor pesa más de 34 kg (75 libras), incluidos los accesorios?



No — ¡Perfecto!

Sí — Este soporte NO es compatible. Visite MountFinder.Sanus.com o llame al 1-800-359-5520 (Reino Unido: 0800-056-2853) para encontrar un soporte compatible.

2 ¿De qué está hecha su pared?

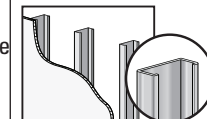
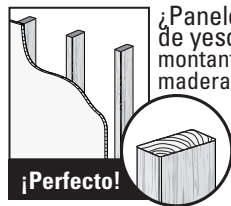

¿Paneles de yeso con montantes de acero?



¿No está seguro?

Se requiere el kit para montantes de acero (#SSMK1)

Llame al 1-800-359-5520 (Reino Unido: 0800-056-2853)

3 ¿Tiene todas las herramientas necesarias?

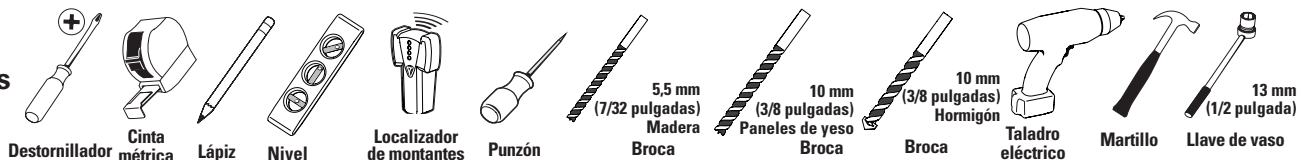

4 ¿Listo para comenzar?

Revise estas instrucciones para estar seguro de sentirse cómodo con este sencillo proceso de instalación. Consulte además el manual del usuario de su televisor para ver si existe algún requisito especial para montar su televisor en la pared.

Si no entiende las instrucciones o si tiene dudas acerca de la seguridad de la instalación, el montaje o el uso del producto, póngase en contacto con el Servicio de Atención al Cliente al 1-800-359-5520 (Reino Unido: 0800-056-2853).

⚠PRECAUCIÓN: Evite posibles lesiones personales y daños materiales.

- Este producto incluye instrucciones y herramientas para su uso en montantes de madera, hormigón macizo y paredes de bloques de hormigón: NO lo instale en paredes únicamente de yeso. Para obtener información sobre cómo usar este producto en paredes con montantes de acero, póngase en contacto con el servicio de atención al cliente y pregunte por el kit de montaje en montantes de acero SSMK1.
- La pared debe ser capaz de soportar hasta cinco veces el peso combinado del televisor y la montura.
- No utilice este producto para ningún otro propósito que no sea el explícitamente especificado por el fabricante.
- El fabricante no se responsabiliza de ningún daño o lesión resultante del montaje incorrecto o el uso indebido.

Piezas y elementos de montaje para el PASO 1

⚠ ADVERTENCIA: Este producto contiene piezas pequeñas que podrían causar asfixia si se tragasen. Antes de comenzar a ensamblar la unidad, verifique que todas las piezas estén incluidas y en buen estado. En caso de que falten piezas o alguna esté dañada, no devuelva el elemento defectuoso al distribuidor. Póngase en contacto con el servicio de atención al cliente. Nunca utilice piezas en mal estado.

1-1 Seleccione los tornillos para el televisor (Ver PÁGINA 5). 1-2 Separadores (Ver PÁGINA 5).

1-3 Acople los soportes para televisor (Ver PÁGINA 6). **📌 IMPORTANTE:** Para facilitar el acceso, las correas deben estar niveladas con la parte inferior del televisor.

PASO 2 Acoplar la placa de pared a la pared

Ver PÁGINA 7

Para instalaciones en dos montantes de madera, siga el PASO 2A en la PÁGINA 8. Para instalaciones en un montante de madera, siga el PASO 2B en la PÁGINA 11. Para instalaciones en hormigón, siga el PASO 2C en la PÁGINA 14.

Piezas y elementos de montaje para el PASO 2

⚠ ADVERTENCIA: Este producto contiene piezas pequeñas que podrían causar asfixia si se tragasen. Antes de comenzar a ensamblar la unidad, verifique que todas las piezas estén incluidas y en buen estado. En caso de que falten piezas o alguna esté dañada, no devuelva el elemento defectuoso al distribuidor. Póngase en contacto con el servicio de atención al cliente. Nunca utilice piezas en mal estado.

PASO 2A Opción para montantes de madera (instalación en dos montantes)

⚠ PRECAUCIÓN: Evite posibles lesiones personales o daños materiales. Los cuatro pernos tirafondos **11** DEBEN ESTAR apretados con firmeza para evitar que la placa de pared se mueva **10**. Asegúrese de que la placa de pared está fijada con seguridad a la pared antes de continuar con el siguiente paso.

Vaya al PASO 3 en la PÁGINA 16.

PASO 2B Opción para montantes de madera (instalación en un montante)

⚠ PRECAUCIÓN: Evite posibles lesiones personales y daños materiales. Los dos anclajes centrales **11** DEBEN instalarse en un montante de madera: este producto no está diseñado para colocarse solamente sobre la pared de yeso.

⚠ PRECAUCIÓN: Evite posibles lesiones personales o daños materiales. Los dos pernos tirafondos **11** DEBEN ESTAR apretados con firmeza para evitar que la placa de pared se mueva **10**. Asegúrese de que la placa de pared está fijada con seguridad a la pared antes de continuar con el siguiente paso.

Vaya al PASO 3 en la PÁGINA 16.

PASO 2C Opción para hormigón macizo o bloque de hormigón

⚠ PRECAUCIÓN: Evite posibles lesiones personales y daños materiales. Monte la placa de pared **10** directamente sobre la superficie de hormigón.

⚠ PRECAUCIÓN: Evite posibles lesiones personales o daños materiales. Los cuatro pernos tirafondos **11** DEBEN ESTAR apretados con firmeza para evitar que la placa de pared se mueva **10**. Asegúrese de que la placa de pared está fijada con seguridad a la pared antes de continuar con el siguiente paso.

PASO 3 Acoplar el televisor a la placa de pared

Ver PÁGINA 16

⚠ PRECAUCIÓN: Evite posibles lesiones personales o daños materiales. Compruebe siempre que los soportes de su televisor **01** se encuentren en la posición de bloqueo para que el televisor esté bien sujeto a la placa de pared **10**.

Organización de cables

Ver PÁGINA 17

⚠ PRECAUCIÓN: Para evitar que se rompa el cierre de seguridad: siempre tire y sostenga los cables de desenganche **Ⓡ** hacia abajo mientras tira del televisor en dirección opuesta a la pared.

⚠ PRECAUCIÓN: El televisor no está sujeto a la pared cuando se encuentra en la posición del pie rebatible. Se recomienda solicitar ayuda para este paso.

Ajustes

Ver PÁGINA 18

NIVELACIÓN (Ver PÁGINA 18). DESPLAZAMIENTO LATERAL (Ver PÁGINA 18). EXTRACCIÓN DEL TELEVISOR (Ver PÁGINA 19).

Dimensiones

Ver PÁGINA 20

🔧 Resolución de problemas

Ver PÁGINA 21

Avant de commencer, assurons-nous que ce support vous convient parfaitement!

1 Votre téléviseur pèse-t-il *plus* de 34 kg (75 lb) avec les accessoires?



Non — Parfait!

Oui — Ce support n'est PAS compatible. Visitez MountFinder.Sanus.com ou composez le 1 800 359-5520 (RU : 0800-056-2853) pour trouver un support compatible.

2 De quoi est fait le mur?

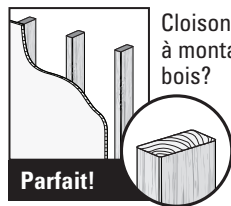

Cloison sèche à montants en bois?

Parfait!

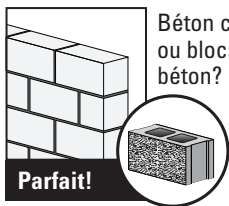

Béton coulé ou blocs de béton?

Parfait!

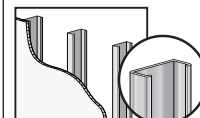

Cloison sèche à montants en acier?

Kit pour montants en acier (#SSMK1) nécessaire



Vous avez des doutes?

Appelez au 1 800 359-5520 (RU : 0800-056-2853)

3 Avez-vous tous les outils requis?



Ruban à mesurer



Crayon

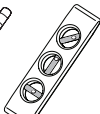

Niveau



Chercheur de goujons



Poinçon



Tournevis



5,5 mm (7/32 po) Bois

Foret

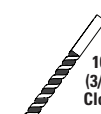

10 mm (3/8 po) Cloison sèche

Foret

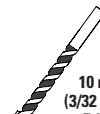

10 mm (3/32 po) Béton

Foret

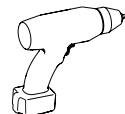

Perceuse électrique



Marteau



13 mm (1/2 po)

Clé à douilles

4 Vous êtes prêt à commencer?

Veuillez lire au complet ces instructions pour vous assurer d'être à l'aise avec ce processus d'installation facile. Veuillez également consulter le manuel du propriétaire de votre téléviseur pour savoir si son installation présente des exigences particulières.

Si vous ne comprenez pas toutes ces instructions ou si vous avez des doutes sur la sécurité de l'installation, du montage ou de l'utilisation de ce produit, veuillez contacter le service à la clientèle au 1 800 359-5520 (RU : 0800-056-2853).

⚠ ATTENTION : Évitez les risques de blessures corporelles ou de dommages matériels !

- Ce produit est conçu pour une utilisation sur des montants porteurs en bois, des murs en béton solide et en bloc de béton - Ne l'installez PAS seul sur une cloison sèche. Pour plus d'informations sur l'utilisation de ce produit avec des montants porteurs en acier, veuillez contacter le service client et demander le kit de montage pour montants en acier SSMK1.
- Le mur doit pouvoir supporter cinq fois le poids total du téléviseur et du support.
- N'utilisez pas ce produit à d'autres fins que celles spécifiées par le fabricant.
- Le fabricant n'est pas responsable des blessures ou des dommages causés par une mauvaise utilisation ou un montage incorrect.

ÉTAPE 1 Fixez les supports de montage au téléviseur

Voir à la PAGE 4

FRANÇAIS

Pièces et quincaillerie pour l'ÉTAPE 1

⚠ AVERTISSEMENT : Ce produit contient de petites pièces qui peuvent représenter un risque d'étouffement. Avant de commencer l'assemblage, assurez-vous que toutes les pièces sont présentes et qu'elles ne sont pas endommagées. Si une pièce est manquante ou endommagée, contactez le Service à la clientèle et non le détaillant. N'utilisez jamais de pièces endommagées!

1-1 Choix des vis pour le téléviseur (Voir à la PAGE 5). **1-2 Entretoises (Voir à la PAGE 5)**

1-3 Fixez les supports de montage (Voir à la PAGE 6). **⚠ IMPORTANT**: Pour faciliter l'accès, les sangles doivent être au même niveau que le bas du téléviseur.

ÉTAPE 2 Fixez la plaque murale au mur

Voir à la PAGE 7

Pour les installations sur montants de bois (deux montants), suivez l'ÉTAPE 2A à la PAGE 8. Pour les installations sur montant de bois (un seul montant), suivez l'ÉTAPE 2B à la PAGE 11.

Pour les installations sur béton, suivez l'ÉTAPE 2C à la PAGE 14.

Pièces et quincaillerie pour l'ÉTAPE 2

⚠ AVERTISSEMENT : Ce produit contient de petites pièces qui peuvent représenter un risque d'étouffement. Avant de commencer l'assemblage, assurez-vous que toutes les pièces sont présentes et qu'elles ne sont pas endommagées. Si une pièce est manquante ou endommagée, contactez le Service à la clientèle et non le détaillant. N'utilisez jamais de pièces endommagées!

ÉTAPE 2A Option montants de bois (Installation à deux montants)

⚠ ATTENTION : Évitez les risques de blessures corporelles ou de dommages matériels ! Les quatre tirefonds **11** DOIVENT ÊTRE vissés fermement afin d'éviter tout mouvement indésirable de la plaque murale **10**. Vérifiez que la plaque murale est solidement fixée au mur avant de poursuivre avec l'étape suivante.

Allez à l'ÉTAPE 3 à la PAGE 16.

ÉTAPE 2B Option montant de bois (Installation à un seul montant)

⚠ ATTENTION : Évitez les risques de blessures corporelles ou de dommages matériels ! Les deux brides d'ancrage du milieu **11** DOIVENT être installées dans un montant en bois ; ce produit n'a pas été conçu pour être utilisé uniquement dans une cloison sèche.

⚠ ATTENTION : Évitez les risques de blessures corporelles ou de dommages matériels ! Les deux tirefonds **11** DOIVENT ÊTRE vissés fermement afin d'éviter tout mouvement indésirable de la plaque murale **10**. Vérifiez que la plaque murale est solidement fixée au mur avant de poursuivre avec l'étape suivante.

Allez à l'ÉTAPE 3 à la PAGE 16.

ÉTAPE 2C Option béton coulé ou blocs de béton

⚠ ATTENTION : Évitez les dommages matériels et les blessures! Installez la plaque murale **10** directement sur le béton

⚠ ATTENTION : Évitez les risques de blessures corporelles ou de dommages matériels ! Les quatre tirefonds **11** DOIVENT ÊTRE vissés fermement afin d'éviter tout mouvement indésirable de la plaque murale **10**. Vérifiez que la plaque murale est solidement fixée au mur avant de poursuivre avec l'étape suivante.

ÉTAPE 3 Fixez le téléviseur à la plaque murale

Voir à la PAGE 16

⚠ ATTENTION : Évitez tout dommage matériel ou blessure! Assurez-vous toujours que les sections du support **01** sont en position verrouillée et que le téléviseur est fixé à la plaque murale de façon sécuritaire **10**.

Gestion des câbles

Voir à la PAGE 17

⚠ ATTENTION : Pour éviter de briser le loquet de verrouillage : il faut toujours tirer vers le bas et retenir les câbles de dégagement **®** tout en éloignant le téléviseur du mur.

⚠ ATTENTION : Le téléviseur n'est pas fixé au mur lorsqu'il repose sur les appuis en retrait. Il est recommandé de demander de l'aide pour cette étape.

Réglages

Voir à la PAGE 18

NIVEAU (Voir à la PAGE 18). **DÉCALAGE LATÉRAL DU TÉLÉVISEUR (Voir à la PAGE 18).** **RETRAIT DU TÉLÉVISEUR (Voir à la PAGE 19).**

Dimensions

Voir à la PAGE 20

🔧 Dépannage

Voir à la PAGE 21

Stellen Sie vor Montagebeginn sicher, dass diese Halterung für Sie geeignet ist!

1 Wiegt Ihr Fernseher inkl. Zubehör *mehr* als 34 kg (75 lb)?



Nein – Perfekt!

Ja – Diese Halterung ist NICHT kompatibel. Besuchen Sie MountFinder.Sanus.com oder rufen Sie die Nummer 1-800-359-5520 (Vereinigtes Königreich: 0800-056-2853) an, um eine compatible Halterung zu finden.

2 Woraus besteht Ihre Wand?

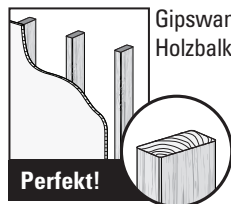

Gipswand mit Holzbalken?

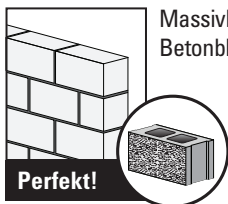

Massivbeton oder Betonblöcke?

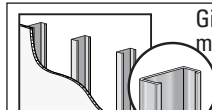

Gipskartonplatte mit Stahlträgern?



Nicht sicher?

Stahlträger Kit (#SSMK1) erforderlich

Rufen Sie folgende Rufnummer an: 1-800-359-5520 (Vereinigtes Königreich: 0800-056-2853)

3 Haben Sie alle erforderlichen Werkzeuge?

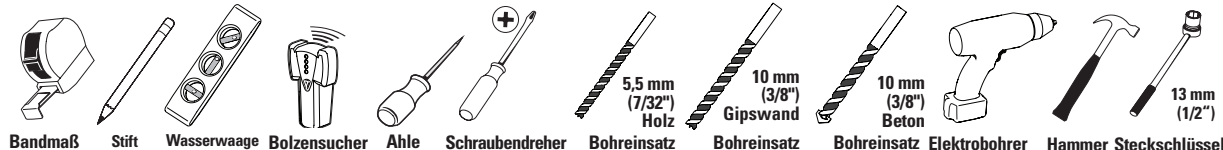

4 Startklar?

Bitte lesen Sie sich diese einfachen Montageanleitungen vollständig durch. Sehen Sie auch im Handbuch Ihres Fernsehers nach, ob für die Montage Ihres Fernsehers spezielle Anforderungen gelten.

Falls Sie diese Anleitungen nicht verstehen sollten oder Zweifel bezüglich der sicheren Montage, des Zusammenbaus oder der Verwendung des Produkts haben, kontaktieren Sie bitte den Kundendienst unter der Rufnummer 1-800-359-5520 (Vereinigtes Königreich: 0800-056-2853).

⚠VORSICHT: Vermeiden Sie Verletzungen und Sachschäden!

- Dieses Produkt enthält Anleitungen und Befestigungsmaterialien zur Montage an Wänden mit Holzträgern oder an Massivbeton- und Betonblockwänden. NICHT an einer reinen Gipskartonplatte montieren. Wenden Sie sich an den Kundendienst, um Informationen zur Verwendung dieses Produkts bei Wänden mit Stahlträgern zu erhalten und erkundigen Sie sich nach dem Stahlträger-Montagekit SSMK1.
- Die Wand muss das Fünffache des Gewichts des Fernsehers zusammen mit der Halterung tragen können.
- Verwenden Sie dieses Produkt nur für den vom Hersteller ausdrücklich angegebenen Zweck.
- Der Hersteller haftet nicht für Schäden oder Verletzungen, die durch unsachgemäße Montage, unsachgemäßen Zusammenbau oder unsachgemäße Verwendung verursacht wurden.

SCHRITT 1 Befestigen der Anschlussplatten am Fernseher

Siehe SEITE 4

DEUTSCH

Teile und Befestigungsmaterialien für SCHRITT 1

⚠️ WARNUNG: Dieses Produkt enthält kleine Teile, die beim Verschlucken zum Erstickungstod führen können. Prüfen Sie vor Montagebeginn, ob alle Teile vorhanden und unbeschädigt sind. Falls Teile fehlen oder beschädigt sind, bringen Sie das Produkt nicht zum Händler zurück, sondern wenden Sie sich bitte an den Kundendienst. Verwenden Sie niemals beschädigte Teile!

1-1 Auswählen der Schrauben für den Fernseher (Siehe SEITE 5). 1-2 Abstandhalter (Siehe SEITE 5).

1-3 Befestigen der Anschlussplatten für den Fernseher (Siehe SEITE 6). **⚠️ WICHTIG:** Um leichteren Zugriff zu gewährleisten, sollten die Schlaufen am Boden des Fernsehers ausgerichtet werden.

SCHRITT 2 Anbringen der Wandplatte an der Wand

Siehe SEITE 7

Für die Montage an zwei Holzbalken befolgen Sie SCHRITT 2A auf SEITE 8. Für die Montage an einem Holzbalken befolgen Sie SCHRITT 2B auf SEITE 11.

Für die Montage an Betonwänden befolgen Sie SCHRITT 2C auf SEITE 14.

Teile und Befestigungsmaterialien für SCHRITT 2

⚠️ WARNUNG: Dieses Produkt enthält kleine Teile, die beim Verschlucken zum Erstickungstod führen können. Prüfen Sie vor Montagebeginn, ob alle Teile vorhanden und unbeschädigt sind. Falls Teile fehlen oder beschädigt sind, bringen Sie das Produkt nicht zum Händler zurück, sondern wenden Sie sich bitte an den Kundendienst. Verwenden Sie niemals beschädigte Teile!

SCHRITT 2A Option Holzbalken (Montage an zwei Balken)

⚠️ VORSICHT: Vermeiden Sie Verletzungen und Sachschäden! Alle vier Ankerschrauben **11** MÜSSEN fest angezogen werden, um zu verhindern, dass sich die Wandplatte bewegt **10**. Stellen Sie sicher, dass die Wandplatte fest an der Wand befestigt ist, bevor Sie zum nächsten Schritt übergehen.

Gehen Sie zu SCHRITT 3 auf SEITE 16

SCHRITT 2B Option Holzbalken (Montage an einem Balken)

⚠️ VORSICHT: Vermeiden Sie Verletzungen und Sachschäden! Die mittleren zwei Dübel **11** MÜSSEN an einen Holzträger montiert werden – dieses Produkt ist nicht für den ausschließlichen Gebrauch an Gipskartonplatten ausgelegt.

⚠️ VORSICHT: Vermeiden Sie Verletzungen und Sachschäden! Beide Ankerschrauben **11** MÜSSEN fest angezogen werden, um zu verhindern, dass sich die Wandplatte bewegt **10**. Stellen Sie sicher, dass die Wandplatte fest an der Wand befestigt ist, bevor Sie zum nächsten Schritt übergehen.

Gehen Sie zu SCHRITT 3 auf SEITE 16

SCHRITT 2C Option Massivbeton oder Betonblöcke

⚠️ VORSICHT: Vermeiden Sie Verletzungen und Sachschäden! Montieren Sie die Wandplatte **10** direkt an der Betonfläche.

⚠️ VORSICHT: Vermeiden Sie Verletzungen und Sachschäden! Alle vier Ankerschrauben **12** MÜSSEN fest angezogen werden, um zu verhindern, dass sich die Wandplatte bewegt **10**. Stellen Sie sicher, dass die Wandplatte fest an der Wand befestigt ist, bevor Sie zum nächsten Schritt übergehen.

SCHRITT 3 Anbringen des Fernsehers an der Wandplatte

Siehe SEITE 16

⚠️ VORSICHT: Vermeiden Sie Verletzungen und Sachschäden! Stellen Sie stets sicher, dass sich die Anschlussplatten des Fernsehers **01** in der Verriegelungsposition befinden, sodass der Fernseher sicher an der Wandplatte **10** befestigt ist.

Kabelführung

Siehe SEITE 17

⚠️ VORSICHT: Um zu verhindern, dass der Sicherheitsriegel bricht: Halten Sie die Kabelauslöser **Ⓡ** stets nach unten gezogen, während Sie den Fernseher vorsichtig von der Wand wegziehen.

⚠️ VORSICHT: Der Fernseher ist nicht an der Wand gesichert, wenn er sich in der Kick-Stand-Position befindet. Es wird empfohlen, sich für diesen Schritt Unterstützung zu holen.

Einstellungen

Siehe SEITE 18

AUSRICHTEN (Siehe SEITE 18). SEITLICHES VERSCHIEBEN DES FERNSEHERS (Siehe SEITE 18). ABNEHMEN DES FERNSEHERS (Siehe SEITE 19).

Abmessungen

Siehe SEITE 20

🔧 Fehlerbehebung

Siehe SEITE 21

Voordat u aan de slag gaat, moet u controleren of deze bevestiging geschikt is voor u!

1 Weegt uw tv *meer dan 34 kg (75 lb) inclusief accessoires?*



Nee: perfect!

Ja: deze bevestiging is NIET geschikt. Ga naar MountFinder.Sanus.com of bel naar 1-800-359-5520 (VK: 0800-056-2853) om een geschikte bevestiging te vinden.

2 Waarvan is de wand gemaakt?

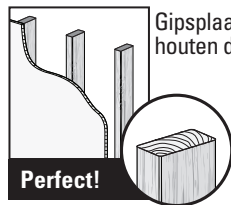

Gipsplaat met houten dragers?

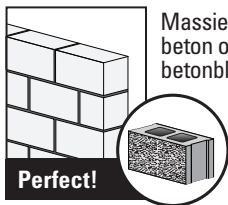

Massief beton of betonblokken?



Gipsplaat met stalen constructie?



Twijfelt u?

Bel naar 1-800-359-5520 (VK: 0800-056-2853)

3 Hebt u al het benodigde gereedschap?



Rolmaat

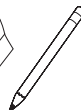

Potlood

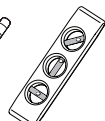

Waterpas



Balkzoeker



Priem



Schroevendraaier

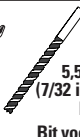

5,5 mm (7/32 inch) Hout

Bit voor boormachine



10 mm (3/8 inch) Gipsplaat

Bit voor boormachine



10 mm (3/8 inch) Beton

Bit voor boormachine

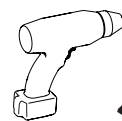

Boormachine



Hamer



Dopsleutel (1/2 inch)

4 Klaar om te beginnen?

Lees deze instructies volledig door om er zeker van te zijn dat u vertrouwd bent met dit eenvoudige installatieproces. Controleer ook de handleiding van uw tv om na te gaan of er speciale vereisten zijn voor de montage van uw tv.

Als u deze instructies niet begrijpt of twijfelt over de veiligheid van de installatie, de montage of het gebruik van dit product, neemt u contact op met de klantenservice op 1-800-359-5520 (VK: 0800-056-2853).

⚠ LET OP: Voorkom mogelijk persoonlijk letsel of materiële schade!

- Dit product bevat instructies en materialen voor gebruik in combinatie met een houten constructie, muren van massief beton en muren van cementblokken - NIET gebruiken voor alleen gipsplaten. Neem voor informatie over het gebruik van dit product voor muren met stalen constructie contact op met de klantenservice en vraag naar de montagekit SSMK1 voor stalen constructie.
- De wand moet geschikt zijn om vijf keer het gecombineerde gewicht van de tv en de montagesteun te ondersteunen.
- Gebruik dit product niet voor doeleinden die niet expliciet zijn gespecificeerd door de fabrikant.
- De fabrikant is niet verantwoordelijk voor schade of letsel als gevolg van onjuiste montage of verkeerd gebruik.

STAP 1 De beugels aan de tv bevestigen

zie PAGINA 4

NEDERLANDS

Onderdelen en materialen voor STAP 1

⚠ WAARSCHUWING! Dit product bevat kleine onderdelen die verstikkingsgevaar kunnen opleveren als ze worden ingeslikt. Controleer voor de montage of alle onderdelen onbeschadigd aanwezig zijn. Mochten er onderdelen ontbreken of beschadigd zijn, breng het beschadigde item dan niet terug naar de dealer, maar neem contact op met de klantenservice. Gebruik nooit beschadigde onderdelen!

1-1 Schroeven voor de tv selecteren (zie PAGINA 5). 1-2 Afstandsringetjes (zie PAGINA 5).

1-3 De tv-beugels bevestigen (zie PAGINA 6). ⚠ BELANGRIJK: Voor gemakkelijke toegang moeten de riemen op gelijke hoogte zijn met de onderkant van de tv.

STAP 2 De wandplaat aan de wand bevestigen

zie PAGINA 7

Volg STAP 2A op PAGINA 8 voor installaties met houten dragers (dubbele drager). Volg STAP 2B op PAGINA 11 voor installaties met houten dragers (enkele drager).

Volg STAP 2C op PAGINA 14 voor installaties met beton.

Onderdelen en materialen voor STAP 2

⚠ WAARSCHUWING! Dit product bevat kleine onderdelen die verstikkingsgevaar kunnen opleveren als ze worden ingeslikt. Controleer voor de montage of alle onderdelen onbeschadigd aanwezig zijn. Mochten er onderdelen ontbreken of beschadigd zijn, breng het beschadigde item dan niet terug naar de dealer, maar neem contact op met de klantenservice. Gebruik nooit beschadigde onderdelen!

STAP 2A Optie met houten dragers (installatie met dubbele drager)

⚠ LET OP: Voorkom mogelijk lichamelijk letsel of materiële schade! Alle vier de bouten **Ⓜ** MOETEN stevig worden vastgedraaid zodat de wandplaat niet onbedoeld kan bewegen **10**. Zorg dat de wandplaat stevig aan de muur is gemonteerd voordat u verdergaat met de volgende stap.

Ga naar STAP 3 op PAGINA 16.

STAP 2B Optie met houten dragers (installatie met enkele drager)

⚠ LET OP: Voorkom mogelijk lichamelijk letsel of materiële schade! De middelste twee ankers **Ⓜ** MOETEN worden gemonteerd aan een houten constructie. Dit product is niet bedoeld voor gebruik met alleen gipsplaat.

⚠ LET OP: Voorkom mogelijk lichamelijk letsel of materiële schade! Beide bouten **Ⓜ** MOETEN stevig worden vastgedraaid zodat de wandplaat niet onbedoeld kan bewegen **10**. Zorg dat de wandplaat stevig aan de muur is gemonteerd voordat u verdergaat met de volgende stap.

Ga naar STAP 3 op PAGINA 16.

STAP 2C Optie met massief beton of betonblokken

⚠ LET OP: Voorkom persoonlijk letsel of materiële schade! Bevestig de wandplaat **10** rechtstreeks op het betonnen oppervlak.

⚠ LET OP: Voorkom mogelijk lichamelijk letsel of materiële schade! Alle vier de bouten **Ⓜ** MOETEN stevig worden vastgedraaid zodat de wandplaat niet onbedoeld kan bewegen **10**. Zorg dat de wandplaat stevig aan de muur is gemonteerd voordat u verdergaat met de volgende stap.

STAP 3 De tv aan de wandplaat bevestigen

zie PAGINA 16

⚠ LET OP: Voorkom mogelijk persoonlijk letsel of materiële schade! Zorg altijd dat de tv-beugels **01** in de gesloten positie staan, zodat de tv stevig vast zit aan de wandplaat **10**.

Kabelvoering

zie PAGINA 17

⚠ LET OP: Om te voorkomen dat de vergrendeling breekt: trek de ontgrendelingskoorden **Ⓜ** altijd omlaag en houd ze vast terwijl u de tv wegtrekt van de wand.

⚠ LET OP: De tv is niet bevestigd aan de wand als deze zich in de positie met de standaarden bevindt. Bij deze stap wordt assistentie aangeraden.

Aanpassingen

zie PAGINA 18

WATERPAS (zie PAGINA 18). ZIJWAARTSE VERSCHUIVING TV (zie PAGINA 18). DE TV VERWIJDEREN (zie PAGINA 19).

Afmetingen

zie PAGINA 20

🔧 Problemen oplossen

zie PAGINA 21

Innan du sätter igång ska vi se till att den här upphängningen är perfekt för dig!

1 Väger din TV mer än 34 kg (75 lb) inklusive tillbehör?



Nej – Perfekt!

Ja – Den här upphängningen är INTE kompatibel. Gå till MountFinder.Sanus.com eller ring 1-800-359-5520 (Storbritannien: 0800-056-2853) för att hitta en kompatibel upphängning.

2 Vad är din vägg gjord av?

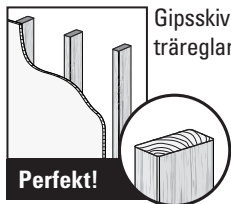

Gipsskiva med träreglar?

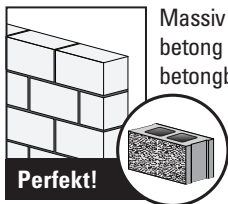

Massiv betong eller betongblock?



Gipsskiva med metallreglar?



Osäker?

Ring 1-800-359-5520 (Storbritannien: 0800-056-2853)

3 Har du alla verktyg som behövs?

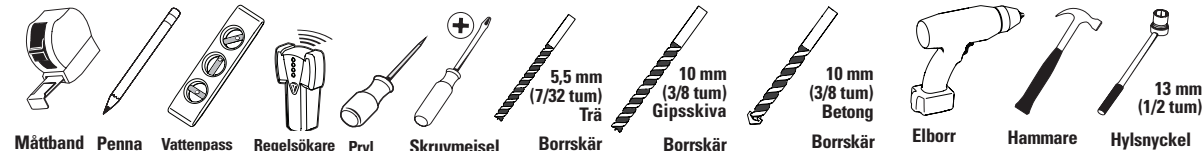

Måttband

Penna

Vattenpass

Regelsökare

Pryl

Skruvmejsel

5,5 mm
(7/32 tum)
Trä

10 mm
(3/8 tum)
Gipsskiva

10 mm
(3/8 tum)
Betong

Elborr

Hammare

13 mm
(1/2 tum)

4 Redo att sätta igång?

Läs igenom dessa anvisningar helt och hållet för att vara säker på att du förstår den enkla installationsprocessen. Kolla också bruksanvisningen till TV:n för att se om det finns speciella krav för att montera din TV.

Om du inte förstår dessa anvisningar eller är tveksam om installationen, monteringen eller användningen är säker, kontakta kundtjänst på 1-800-359-5520 (Storbritannien: 0800-056-2853).

⚠ FÖRSIKTIGT: Undvik personskada och materiell skada.

- Anvisningar och monteringsstillbehör för användning på träregel, massiv betong och betongblock – MONTERA INTE i bara en gipsvägg. För information om hur man använder den här produkten med väggar med metallreglar kan du kontakta kundtjänst och fråga om ett monteringskit med metallreglar SSMK1.
- Väggen måste kunna bära en vikt på upp till fem gånger TV och upphängning tillsammans.
- Använd inte denna produkt för andra ändamål än dem som uttryckligen omnämns av tillverkaren.
- Tillverkaren kan inte hållas ansvarig för skador eller olycksfall som förorsakats av felaktig montering eller användning.

Delar och monteringsstillbehör för STEG 1

⚠ VARNING: Den här produkten innehåller små delar som kan utgöra kvävningrisk om de sväljs. Innan du påbörjar hopmonteringen ska du kontrollera att inga delar fattas eller är skadade. Om någon del saknas eller är skadad ska du inte returnera den skadade produkten till din återförsäljare, utan vända dig direkt till kundtjänst. Använd aldrig skadade delar!

1-1 Välj TV-skruvur (Se SIDAN 5). 1-2 Brickor (Se SIDAN 5).**1-3 Montera TV-fästen (Se SIDAN 6).** **⚠ VIKTIGT:** För att det ska bli enklare att komma åt bör remmarna vara i samma höjd som underdelen på TV:n.**STEG 2 Montera väggplatta på vägg**

Se SIDAN 7

För installation på träreglar (dubbla träreglar), följ STEG 2A på SIDAN 8 För installationer på träreglar (en träregel), följ STEG 2B på SIDAN 11.

För installation på betong, följ STEG 2C på SIDAN 14.

Delar och monteringsstillbehör för STEG 2

⚠ VARNING: Den här produkten innehåller små delar som kan utgöra kvävningrisk om de sväljs. Innan du påbörjar hopmonteringen ska du kontrollera att inga delar fattas eller är skadade. Om någon del saknas eller är skadad ska du inte returnera den skadade produkten till din återförsäljare, utan vända dig direkt till kundtjänst. Använd aldrig skadade delar!

STEG 2A Installation med träreglar (dubbla träreglar)

⚠ FÖRSIKTIGT: Undvik eventuella personskador och materiella skador! Alla fyra träskruvarna **11** MÅSTE dras åt ordentligt för att förhindra oönskad förflyttning av väggplattan **10**. Se till att väggplattan sitter ordentligt fast i väggen innan du går vidare till nästa steg.

Gå till STEG 3 på SIDAN 16.

STEG 2B Installation med träreglar (en träregel)

⚠ FÖRSIKTIGT: Undvik eventuella personskador och materiella skador! De mellersta två ankarna **11** MÅSTE monteras i en träregel – denna produkt är inte avsedd att användas i enbart gipsvägg.

⚠ FÖRSIKTIGT: Undvik eventuella personskador och materiella skador! Båda träskruvarna **11** MÅSTE dras åt ordentligt för att förhindra oönskad förflyttning av väggplattan **10**. Se till att väggplattan sitter ordentligt fast i väggen innan du går vidare till nästa steg.

Gå till STEG 3 på SIDAN 16.

STEG 2C Montering på massiv betong eller betongblock

⚠ FÖRSIKTIGT: Undvik risk för personskador och materiella skador! Montera väggplattan **10** direkt på betongytan.

⚠ FÖRSIKTIGT: Undvik eventuella personskador och materiella skador! Alla fyra träskruvarna **11** MÅSTE dras åt ordentligt för att förhindra oönskad förflyttning av väggplattan **10**. Se till att väggplattan sitter ordentligt fast i väggen innan du går vidare till nästa steg.

STEG 3 Montera TV på väggplatta

Se SIDAN 16

⚠ FÖRSIKTIGT: Undvik eventuella personskador och materiella skador! Se alltid till att TV-fästena **01** är i låst läge så att TV:n sitter ordentligt fast på väggplattan **10**.

Hantera kablar

Se SIDAN 17

⚠ FÖRSIKTIGT: För att förhindra att låshaken går sönder: dra alltid och håll ner lossningssnörena **R** medan du drar ut TV:n från väggen.

⚠ FÖRSIKTIGT: TV:n är inte fäst på väggen när den vilar på stöden. Vi rekommenderar att du får hjälp med detta steg.

Justeringar

Se SIDAN 18

UTJÄMNING (Se SIDAN 18). FLYTTNING AV TV I SIDLED (Se SIDAN 18). TA BORT TV:N (Se SIDAN 19).**Mått**

Se SIDAN 20

🔍 Felsökning

Se SIDAN 21

Перед установкой убедитесь, что данное крепление идеально вам подходит!

1 Ваш телевизор весит более 34 кг (75 фунтов), включая необходимые принадлежности?



Нет — превосходно!

Да — этот кронштейн НЕ совместим. Посетите веб-сайт MountFinder.Sanus.com или позвоните по телефону 1-800-359-5520 (Великобритания: 0800-056-2853), чтобы найти совместимый кронштейн.

2 Из чего сделана ваша стена?



Установка на стену из сухой кладки с деревянным каркасом?



Установка на стену из бетона или бетонных блоков?



Гипсокартон со стальными стойками?



Не уверены?

Позвоните по телефону 1-800-359-5520 (Великобритания: 0800-056-2853)

3 У вас есть все необходимые инструменты?



Мерная рулетка



Карандаш

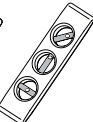

уровень



Поиск шпильки



Шило



Отвертка



5,5 мм (7/32 дюйма.)
Установка на деревянную стену



10 мм (3/8 дюйма.)
сухой кладки



10 мм (3/8 дюйма.)
Установка на стену из бетона



Электродрель



Молоток



13 мм (1/2 дюйма.)
Гайковерт

4 Готовы начать?

Полностью прочтите эти инструкции для выполнения этого легкого процесса установки. Также ознакомьтесь с руководством к телевизору на наличие каких-либо особых требований по установке.

Если вы не понимаете приведенные инструкции или не уверены в безопасности установки, сборки или эксплуатации данного изделия, обратитесь в отдел технической поддержки по телефону 1-800-359-5520 (Великобритания: 0800-056-2853).

⚠️ВНИМАНИЕ! Соблюдайте осторожность для предотвращения возможных травм или повреждения имущества!

- В комплект поставки изделия включены инструкции и крепежные элементы для установки на деревянные стойки, стену из бетона и бетонные блоки. ЗАПРЕЩАЕТСЯ установка только на гипсокартоне. Для получения информации об использовании данного продукта на стенах со стальным каркасом обратитесь в отдел технической поддержки с вопросом о наборе крепежа к стальным стойкам SSMK1.
- Стена должна выдерживать нагрузку, в пять раз превышающую общий вес телевизора и кронштейна.
- Не используйте изделие для какой-либо цели, явно не оговоренной производителем.
- Производитель не несет ответственности за повреждение оборудования или получение пользователем травмы по причине неправильной сборки или эксплуатации изделия.

ШАГ 1 Закрепление кронштейнов на телевизоре

см. СТРАНИЦУ 4

РУССКИЙ

Комплекующие и крепежные элементы для ШАГА 1

⚠ ПРЕДУПРЕЖДЕНИЕ. В изделии есть мелкие детали, которые могут стать причиной удушья при попадании в дыхательные пути. Перед сборкой убедитесь, что все детали имеются в наличии и не повреждены. Если какие-либо детали отсутствуют или повреждены, не возвращайте поврежденную деталь продавцу; обратитесь в отдел технической поддержки. Никогда не используйте поврежденные детали!

1-1 Выбор винтов для телевизора (см. СТРАНИЦУ 5). 1-2 Втулки (см. СТРАНИЦУ 5).

1-3 Крепление телевизионных кронштейнов (см. СТРАНИЦУ 6). **⚠ ВАЖНО:** Для облегчения доступа ремни должны быть вровень с нижней частью телевизора

ШАГ 2 Прикрепление стеновой пластины к стене

см. СТРАНИЦУ 7

Для установки на каркасную стену (двойной брусок) соблюдайте ШАГ 2А на СТРАНИЦЕ 8. Для установки на каркасную стену (одинарный брусок) соблюдайте ШАГ 2В на СТРАНИЦЕ 11.

Для установки на бетонную стену соблюдайте ШАГ 2С на СТРАНИЦЕ 14.

Комплекующие и крепежные элементы для ШАГА 2

⚠ ПРЕДУПРЕЖДЕНИЕ. В изделии есть мелкие детали, которые могут стать причиной удушья при попадании в дыхательные пути. Перед сборкой убедитесь, что все детали имеются в наличии и не повреждены. Если какие-либо детали отсутствуют или повреждены, не возвращайте поврежденную деталь продавцу; обратитесь в отдел технической поддержки. Никогда не используйте поврежденные детали!

ШАГ 2А Вариант установки на деревянную каркасную стену (установка на двойной брусок)

⚠ ПРЕДОСТЕРЕЖЕНИЕ. Соблюдайте осторожность для предотвращения травм или повреждения имущества! Все четыре болта **11** ДОЛЖНЫ БЫТЬ туго затянуты во избежание нежелательного смещения стеновой панели **10**. Прежде чем перейти к следующему шагу, убедитесь, что стеновая панель надежно закреплена на стене.

Перейдите к ШАГУ 3 на СТРАНИЦЕ 16.

ШАГ 2В Вариант установки на деревянную каркасную стену (установка на одинарный брусок)

⚠ ПРЕДОСТЕРЕЖЕНИЕ. Соблюдайте осторожность для предотвращения возможных травм или повреждения имущества! Два средних дюбеля **11** НЕОБХОДИМО установить на деревянные стойки — это изделие не предназначено для крепления только к гипсокартону.

⚠ ПРЕДОСТЕРЕЖЕНИЕ. Соблюдайте осторожность для предотвращения травм или повреждения имущества! Оба болта **11** ДОЛЖНЫ БЫТЬ туго затянуты во избежание нежелательного смещения стеновой панели **10**. Прежде чем перейти к следующему шагу, убедитесь, что стеновая панель надежно закреплена на стене.

Перейдите к ШАГУ 3 на СТРАНИЦЕ 16.

ШАГ 2С Вариант установки на стену из бетона/бетонных блоков

⚠ ПРЕДОСТЕРЕЖЕНИЕ. Соблюдайте правила безопасности, чтобы предотвратить возможные травмы и повреждение имущества! Установите стеновую пластину **10** непосредственно на бетонную поверхность.

⚠ ПРЕДОСТЕРЕЖЕНИЕ. Соблюдайте осторожность для предотвращения травм или повреждения имущества! Все четыре болта **11** ДОЛЖНЫ БЫТЬ туго затянуты во избежание нежелательного смещения стеновой панели **10**. Прежде чем перейти к следующему шагу, убедитесь, что стеновая панель надежно закреплена на стене.

ШАГ 3 Прикрепление телевизора к стеновой пластине

см. СТРАНИЦУ 16

⚠ ПРЕДОСТЕРЕЖЕНИЕ. Соблюдайте правила техники безопасности, чтобы предотвратить возможную травму и повреждение имущества! Убедитесь, что телевизионные кронштейны **01** находятся в положении фиксации, и телевизор надежно прикреплен к стеновой пластине **10**.

Прокладка кабелей

см. СТРАНИЦУ 17

⚠ ПРЕДОСТЕРЕЖЕНИЕ. Для предотвращения разрыва крепежного фиксатора: всегда опускайте и удерживайте тросы R **Ⓡ**, отодвигая телевизор от стены.

⚠ ПРЕДОСТЕРЕЖЕНИЕ. Телевизор не закреплён на стене, когда находится в положении на предохранительной стойке. Для выполнения данного шага рекомендуется воспользоваться дополнительной помощью.

Регулировки

см. СТРАНИЦУ 18

УРОВЕНЬ (см. СТРАНИЦУ 18). БОКОВОЕ ПЕРЕМЕЩЕНИЕ ТЕЛЕВИЗОРА (см. СТРАНИЦУ 18). СНЯТИЕ ТЕЛЕВИЗОРА (см. СТРАНИЦУ 19).

Размеры

см. СТРАНИЦУ 20

Устранение неисправностей

см. СТРАНИЦУ 21

在开始安装之前, 我们首先来确认此支架是否适合您!

1 您的电视机的重量是否超过



否 - 适合!

是 - 此支架不兼容。

访问 MountFinder.Sanus.com 或致电 +31 (0) 495 580 852 (英国: 0800-056-2853) 查找兼容的支架。

墙是什么材料制成的?

注意:
不要仅安装在干墙上

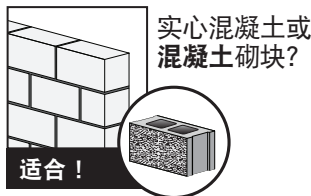
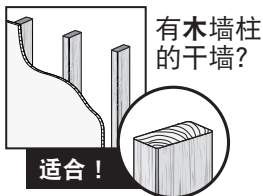

所有必需的工具是否已齐备?



卷尺



铅笔

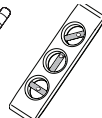

级别



边到边墙柱查找器



尖钻



螺丝刀



5.5公厘
(7/32英寸) 木钻头



10公厘
(3/8英寸) 石膏板钻头



10公厘
(3/8英寸) 具体钻头

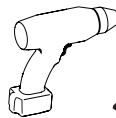

电钻



槌



13公厘
(1/2英寸) 套筒扳手

准备开始吗?

请完整浏览这些说明, 确保您完全理解此简便安装流程。

另请参阅电视机的所有者手册, 检查其中对于电视机的安装是否规定了任何特殊要求。

如您不理解这些说明, 或对本产品的安全安装、拆卸或使用存有疑问, 请拨打下列电话联系客户服务部门: +31 (0) 495 580 852 (英国: 0800-056-2853)。

注意: 避免潜在的人身伤害和财产损毁!

- 此产品用于木墙柱、实心混凝土和混凝土砌块墙 — 不要仅安装在干墙上。有关如何将此产品安装于钢墙柱的信息, 请联系客服并咨询有关钢墙柱安装套件的事宜。
- 墙壁的承重能力必须至少达到电视机和墙壁支架总重量的五倍。
- 请勿将此产品用于制造商明确指定以外的其他目的。
- 对因不当安装或不当使用而造成的损失或伤害, 制造商不承担任何责任。

步骤1的材料和组件

⚠警告：此产品包含若吞咽可能引致窒息危险的小部件。在开始装配以前，先确定所有零件均已提供且完好无损。如果有零件缺失或受损，请勿将受损零件返回至经销商；请联系客户服务部门。切勿使用受损零件！

1-1 选择电视机螺钉 (第 5 页)。 **1-2 确定电视机所需的隔圈 (第 5 页)。**

1-3 安装电视机托架组件 (第 6 页)。 **📌重要说明：**为便于操作，皮带应与电视底部保持水平。

步骤 2 将壁板安装到墙壁上

对于双头墙（双杆），请遵循第8页上的步骤2A。对于双头墙（单杆），请遵循第11页上的步骤2B。对于混凝土，请按照第14页上的步骤2C进行操作。

步骤2的材料和组件

⚠警告：此产品包含若吞咽可能引致窒息危险的小部件。在开始装配以前，先确定所有零件均已提供且完好无损。如果有零件缺失或受损，请勿将受损零件返回至经销商；请联系客户服务部门。切勿使用受损零件！

步骤 2A 安装在木框架墙上的选项（安装在双杆上）

⚠警告。请小心操作，以防止受伤或财产损失！必须将所有四个螺栓**11**拧紧，以免壁板意外移动。在继续进行下一步之前，请确保将墙板**10**牢固地固定在墙上。

转到第16页的步骤3。

步骤 2B 木构架壁上的安装选项（单杆安装）

⚠警告。请小心操作，以防止可能的伤害或财产损失！中间的两个定位销**11**必须安装在木桩上-此产品并非仅打算连接到干式墙。

⚠警告。请小心操作，以防止受伤或财产损失！必须拧紧两个螺栓**11**，以避免墙板意外移动。在继续进行下一步之前，请确保将墙板**10**牢固地固定在墙上。

步骤 2C 混凝土/混凝土砌块墙面安装选项

⚠警告。请遵守安全规则，以防止可能造成的人身伤害和财产损失！将壁板**10**直接安装到混凝土表面上。

⚠警告。请小心操作，以防止受伤或财产损失！必须将所有四个螺栓**11**拧紧，以免墙板意外移动。在继续进行下一步之前，请确保将墙板**10**牢固地固定在墙上。

步骤 3 安装电视到壁板

⚠警告。请遵守安全说明，以防止可能造成的人身伤害和财产损失！确保电视支架**01**处于锁定位置，并且电视已牢固地连接至壁板**10**。

管理线缆

⚠警告。为防止紧固件断裂：将电视机移离墙壁时，请始终放下并握住电缆**6**。

⚠警告。在安全支架位置，电视未安装在墙上。我们建议您寻求其他帮助以完成此步骤。

调节

对齐（请参阅第18页）。**电视的水平移动**（请参阅第18页）。**卸下电视**（请参阅第19页）。

尺寸

🔧 故障排除

作業を始める前に、この取り付け方法が適しているかどうかを確認します。

1 テレビは、右の重量制限を超えていますか？



いえ、超えていません。—この方法で取り付けられます。はい、超えています。—この取り付け方法は適していません。MountFinder.Sanus.comをご覧ください。+31 (0) 495 580 852 (米国)、0800-056-2853 (英国) に適切な取り付け方法について問い合わせてください。

2 テレビを掛ける壁の材質は何ですか？

注意：

石膏ボードだけの壁には取り付けしないでください

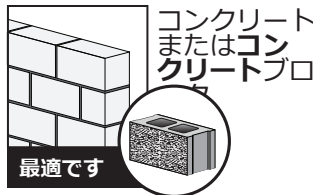
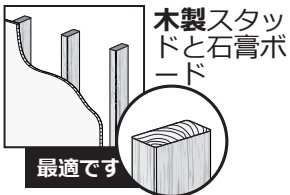

3 必要な工具は全部揃っていますか？

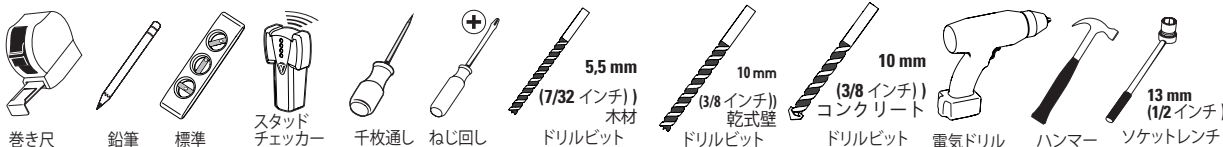

4 準備が整いましたか？

取り付け作業は難しくありませんが、必ず、この説明書を最後まで読み、手順をすべて理解してください。また、テレビ特有の条件があるかどうかを、テレビの取扱説明書で確認してください。この説明書に不明な点がある場合や、この製品の取り付け、組み立て、使用の安全性について疑問がある場合は、+31 (0) 495 580 852 (米国)、0800-056-2853 (英国) のカスタマーサービスにお問い合わせください。

注意： 負傷したり壁面を傷付けたりしないように注意してください。

- この製品に付属している金具類と取扱説明書は、木製スタッド、コンクリート、またはコンクリートブロック製の壁への取り付け専用です。石膏ボードだけの壁には取り付けしないでください。鋼製スタッド壁に取り付ける場合は、カスタマーサービスに、鋼製スタッド用キットと取り付け方法について問い合わせてください。
- テレビを掛ける壁は、テレビとマウントを合わせた重量の5倍の重量に耐えられなければなりません。
- 本製品の製造元によって明示的に指定されている以外の目的で本製品を使用しないでください。
- 間違った組み立てや使用が原因の物的または人的損害に対し、製造元は一切責任を負いません。

ステップ1のパーツとアクセサリ。

▲ 警告：本製品には、誤って飲み込むと窒息する危険性のある、小さな部品が含まれています。組み立て始める前に、部品がすべて揃っており、破損していないことを確認してください。足りない部品や破損している部品がある場合は、販売店に返品せずに、カスタマーサービスまでご連絡ください。破損した部品は絶対に使用しないでください。
1-1 テレビを留めるネジを選ぶ (5 ページ)、1-2 テレビに合ったスペーサーを選ぶ (5 ページ)、1-3 テレビに壁掛けブラケットを取り付ける (6 ページ)。

！ 重要：ストラップは、簡単にアクセスできるようにテレビの底面と同じ高さにする必要があります。

手順2 壁面にウォールプレートを取り付ける

木製梁への取り付けについては、8ページのステップ2Aを参照してください。コンクリートへの取り付けについては、11ページのステップ2Bを参照してください。
ステップ2のパーツとアクセサリ。

▲ 警告：本製品には、誤って飲み込むと窒息する危険性のある、小さな部品が含まれています。組み立て始める前に、部品がすべて揃っており、破損していないことを確認してください。足りない部品や破損している部品がある場合は、販売店に返品せずに、カスタマーサービスまでご連絡ください。破損した部品は絶対に使用しないでください。

手順2A 木製フレームの壁に設置するオプション (両極に設置)

▲ 注意：けがや物的 害に注意してください！ 4つのボルト **11** はすべて、壁パネルの偶 的な きを防ぐために める必要があります。次のステップに む前に、壁パネル **10** が壁にしっかりと固定されていることを してください。
16 ペジのステップ3に みます。

手順2B 木造フレーム壁への取り付けオプション (単柱取り付け)

▲ 警告：怪我や物的 害を防ぐために注意してください！ 中央にある2つの位置 めピン **11** を杭に取り付ける必要があります。この 品は乾式壁に接 することだけを目的としたものではありません。

▲ 注意：けがや物的 害に注意してください！ 4つのボルト **11** はすべて、壁パネルの偶 的な きを防ぐために める必要があります。次のステップに む前に、壁パネル **10** が壁にしっかりと固定されていることを してください。

手順2C コンクリート/コンクリートブロック壁取り付けオプション

▲ 注意：人身事故や物的 害を防ぐために、安全 に ってください！コンクリ ト表面にサイディング **10** を直接取り付けます。

▲ 注意：けがや物的 害に注意してください！ 4つのボルト **11** はすべて、壁パネルの偶 的な きを防ぐために める必要があります。次のステップに む前に、壁パネル **10** が壁にしっかりと固定されていることを してください。

手順3 テレビをウォールプレートに掛ける

▲ 警告：起こり得る人身 害および物的 害を防ぐために安全指示に ってください！ TVスタンド **01** がロック位置にあり、TVがウォ ルプレ ト **10** にしっかりと接 されていることを し ます。

ケーブルの配線

▲ 注意：ファスナ の破 を防ぐには：テレビを壁から すときは、必ずケ ブル **®** を下にして置いてください。

▲ 注意：安全ブラケットの位置では、テレビは壁に取り付けられていません。この手 を完了するには、追加の支援を求めることをお めします。

調節

レベリング (18 ペジを参照)。 テレビ を向けます (18 ペジを参照)。テレビの取り外し (19 ペジを参照)。

寸法

🔧 トラブルシューティング

SANUS

English

Legrand AV Inc and its affiliated corporations and subsidiaries (collectively, "Legrand"), intend to make this manual accurate and complete. However, Legrand makes no claim that the information contained herein covers all details, conditions, or variations. Nor does it provide for every possible contingency in connection with the installation or use of this product. The information contained in this document is subject to change without notice or obligation of any kind. Legrand makes no representation of warranty, expressed or implied, regarding the information contained herein. Legrand assumes no responsibility for accuracy, completeness or sufficiency of the information contained in this document.

Español

Legrand AV Incy sus empresas asociadas y filiales (colectivamente "Legrand") tienen la intención de que este manual sea preciso y completo. Sin embargo, Legrand no garantiza que la información que contiene incluya todos los detalles condiciones y variaciones, ni que contemple toda posible contingencia en conexión con la instalación y uso de este producto. La información contenida en este documento es susceptible de ser modificada sin aviso ni obligación de ningún tipo. Legrand no hace ninguna manifestación de garantía, explícita o implícita, respecto a la información contenida en este documento. Legrand no asume ninguna responsabilidad por la exactitud, integridad o suficiencia de la información contenida en este documento.

Français

Legrand AV Incet ses sociétés affiliées et ses filiales (collectivement dénommées « Legrand »), se sont efforcées de rendre ce manuel précis et complet. Cependant, Legrand ne garantit pas que les informations qu'il contient couvrent tous les détails et toutes les conditions ou variations. Il ne pare pas non plus à toute éventualité relative à l'installation ou à l'utilisation de ce produit. Les informations contenues dans ce document peuvent faire l'objet de modifications sans avertissement ou obligation préalable quelconque. Legrand ne donne aucune garantie explicite ou implicite quant aux informations contenues dans le manuel. Legrand n'assume aucune responsabilité quant à l'exactitude, l'exhaustivité ou la suffisance des informations contenues dans ce document.

Deutsche

Die Legrand AV Inc und ihre angegliederten Unternehmen und Tochtergesellschaften (Sammelbegriff: "Legrand") sind um genaue und vollständige Abfassung dieser Anleitung bemüht. Legrand beansprucht jedoch nicht, dass die hierin enthaltenen Informationen alle Details, Bedingungen oder Varianten umfassen. Auch sind darin nicht alle Eventualitäten in Verbindung mit Montage oder Gebrauch dieses Produkts abgedeckt. Die in diesem Dokument enthaltenen Informationen können ohne Ankündigung oder Verpflichtung jeder Art geändert werden. Legrand haftet weder ausdrücklich noch stillschweigend für die in diesem Dokument enthaltenen Informationen. Legrand übernimmt keine Haftung für Genauigkeit, Vollständigkeit oder Hinlänglichkeit der in diesem Dokument enthaltenen Informationen.

Nederlands

Legrand AV Incen haar aangesloten bedrijven en dochterondernemingen (verder samen te noemen: "Legrand") hebben de intentie deze montagehandleiding zo accuraat en volledig mogelijk te maken. Echter, Legrand claimt niet dat de informatie in deze montagehandleiding een weergave vormt van alle denkbare details, voorwaarden en variaties. Legrand claimt ook niet dat het rekening heeft gehouden met iedere mogelijke eventualiteit in verband met de installatie of het gebruik van dit product. De informatie in deze montagehandleiding is onderhevig aan verandering zonder dat Legrand verplicht is zulks te berichten, en zonder dat Legrand dienaangaande enigerlei andere verplichtingen heeft. Legrand doet geen enkele uitspraak van waarborg, expliciet noch impliciet, met betrekking tot de informatie die in deze montagehandleiding is opgenomen. Legrand aanvaardt geen enkele verantwoordelijkheid voor de accurateheid, volledigheid of geschiktheid van de informatie die in dit document is opgenomen.

Svenska

Legrand AV Incoch dess dotterbolag och (tillsammans under namnet "Legrand"), strävar efter att göra denna bruksanvisning noggrann och komplett. Legrand kan dock inte garantera att den information som ges här är fullständig och att den täcker alla detaljer, tillstånd eller variationer. Den täcker inte heller alla tänkbara möjligheter vad det gäller monteringen av produkten. Informationen som ingår i detta dokument kan ändras utan föregående varsel och utan förpliktelser av något slag. Legrand gör inga föreställningar om garanti, uttryckt eller underförstådd, angående informationen som ingår här. Legrand tar inte på sig något ansvar för hur noggrann, fullständig eller tillräcklig information som ingår i dokumentet är.

Русский

Legrand AV Incя связанные с ней корпорации и дочерние предприятия (упоминаемые здесь под общим названием "Legrand") стремятся сделать это руководство точным и полным. Однако Legrand не гарантирует, что содержащаяся в нем информация охватывает все детали, условия и модификации. Кроме того, в нем рассматриваются не все возможные нештатные ситуации, касающиеся установки и использования данного изделия. Информация, содержащаяся в данном документе, может быть изменена без предварительного уведомления и каких-либо обязательств. Legrand не дает гарантии, как прямой, так и косвенной, относительно содержащейся в нем информации. Legrand не несет ответственности за точность, полноту и достаточность информации, содержащейся в данном документе.

中文

Legrand AV Inc 及其联营公司和子公司（通称为“Legrand”）旨在使本手册准确而完整。然而，Legrand 无法断言此处所含信息包括所有详情、条件或变更。Legrand 也无法保证安装或使用本产品不会出现任何可能的意外。本文档所含信息如有变更，恕不另行通知或承担任何义务。在此处所含信息内，无论明示或隐含，Legrand 未做出任何保修陈述。对于本文档所含信息的准确性、完整性或充分性，Legrand 概不负责。

日本語

Legrand AV Inc およびその 会社と支店（ 称して Legrand）は、本 明 の 内容が正 であり漏れがないよう万全を期しておりますが、あらゆる 、状、バリエ ーションが本 に されているわけではあり ません。また、本 品の取り付けもしくは使用に、起こり得るあらゆる不 の事 を 明しているわけでもありません。本 に された情 は、予告またはその なしに 更されることがあります。Legrand は本 の内容にして、明示または示に わりな く、一切の保 をいたしません。また、本 の情 の正 さ、完全性、または十分に しても、一切の 任を いかねます。

FOLLOW **SANUS** ON YOUR FAVORITE SOCIAL NETWORKS!
FOLGEN SIE **SANUS** AUF DEN VON IHNEN BEVORZUGTEN SOZIALEN NETZWERKEN!
SUIVEZ **SANUS** SUR VOS RÉSEAUX SOCIAUX PRÉFÉRÉS!
¡SIGA A **SANUS** EN SUS REDES SOCIALES FAVORITAS!

[FACEBOOK.COM/SANUSSYSTEMS](https://www.facebook.com/sanusystems)



Learn ways to get the most out of your space.
Find product updates and more.

Finden Sie heraus, wie Sie den Ihnen zur Verfügung stehenden Platz am besten nutzen können.
Produktneuheiten und mehr.

Découvrez comment profiter au maximum de votre espace.
Trouvez les mises à jours relatives aux produits et plus encore.

Infórmese sobre cómo sacarle el máximo partido a su espacio.
Obtenga las actualizaciones de nuestros productos y mucho más.

[TWITTER.COM/SANUSSYSTEMS](https://www.twitter.com/sanusystems)



Learn installation tips, tricks and household know-hows.

Tipps und Tricks zur Montage sowie Fachwissen in Sachen Haushalt.

Découvrez différents conseils, tours de main et techniques d'installation.

Obtenga consejos de instalación, trucos e información sobre el hogar.

[YOUTUBE.COM/SANUSSYSTEMS](https://www.youtube.com/sanusystems)



View step-by-step product videos to ease your install experiences.
Find the latest news stories about your favorite SANUS products.

Produktvideos mit Schritt-für-Schritt-Anleitungen für eine mühelose Montage.
Die aktuellsten Nachrichten zu Ihren Lieblingsprodukten von SANUS.

Visionnez des vidéos vous expliquant étape par étape comment installer facilement les produits.
Trouvez les derniers reportages sur vos produits SANUS préférés.

Vea vídeos sobre nuestros productos que muestran paso a paso cómo instalar sus experiencias con facilidad.
Lea las noticias más recientes sobre sus productos SANUS favoritos.

SANUS

Thank you for choosing SANUS! Please take a moment to let us know how we did:

Legrand AV EMEA Headquarters

Franklinstraat 14

6003 DK Weert

The Netherlands



SANUS.com

US:  1-800-359-5520

EMEA:  +31 (0) 495 580 852

UK:  0800-056-2853

©2020 Legrand AV Inc. All rights reserved. SANUS is a division of Legrand.

All other brand names or marks are used for identification purposes and are trademarks of their respective owners.

©2020 Legrand AV Inc. Alle Rechte vorbehalten. SANUS ist ein Geschäftsbereich von Legrand.

Alle anderen Firmennamen und Marken dienen ausschließlich Identifikationszwecken und sind Marken der jeweiligen Inhaber.

©2020 Legrand AV Inc. Tous droits réservés. SANUS est une division de Legrand.

Tous les autres noms de marques ou autres marques sont utilisés aux fins d'identification et sont des marques appartenant à leurs propriétaires respectifs.

©2020 Legrand AV Inc. Reservados todos los derechos. SANUS es una división de Legrand.

Todos los demás nombres de marca o marcas se utilizan con fines de identificación y son marcas comerciales de sus respectivos propietarios.

©2020 Legrand AV Inc. All rights reserved. SANUS is a division of Legrand. SANUS and the SANUS logo are registered trademarks.

Legrand AV Inc. • 6436 City West Parkway • Eden Prairie, MN 55344 USA

6901-602617 00